

## INSTRUKCJA

### Montażu i eksploatacji zaczepu kulowego

| Oznaczenie zacisku wg |     | Łączenie przewodów          |
|-----------------------|-----|-----------------------------|
| ISO                   | PN  |                             |
| 1                     | L   | Kierunkowskazy lewe         |
| 2                     | +   | Tylne światła przeciwmgłowe |
| 3                     | 31  | Masa                        |
| 4                     | R   | Kierunkowskazy prawe        |
| 5                     | 58R | Światła pozycyjne prawe     |
| 6                     | 54  | Światła hamowania           |
| 7                     | 58L | Światła pozycyjne lewe      |

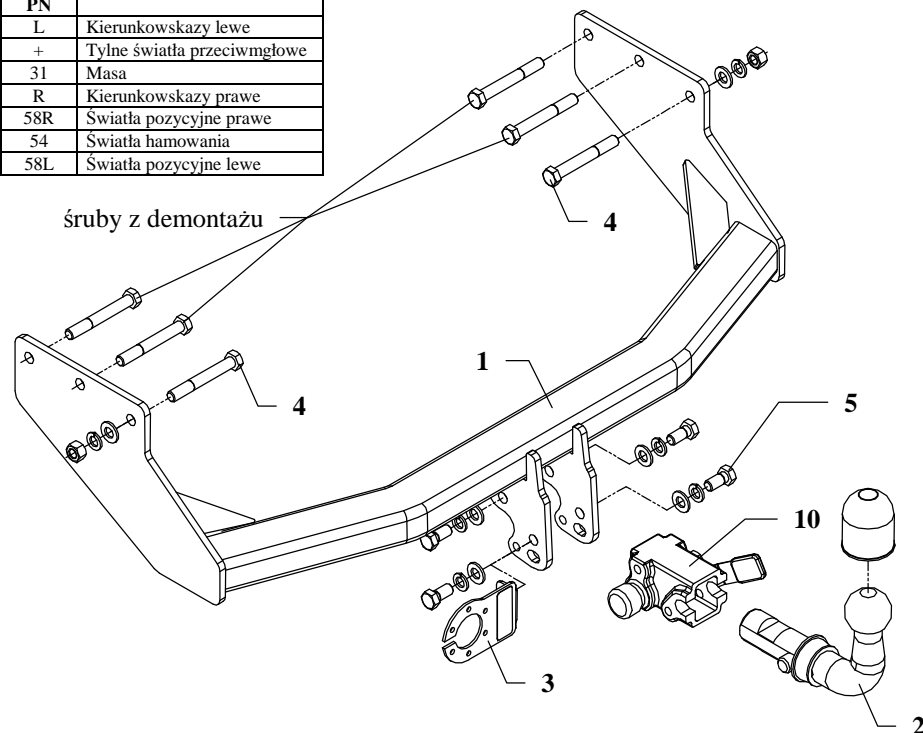

Zaczep kulowy przeznaczony jest do zamontowania w samochodzie: **FORD TRANSIT, zabudowany-błaszak, skrzynia**, produkowanym od 11.1991r. do 04.2000r., nr katalogowy **C18A** i służy do ciągnięcia przyczep o masie całkowitej **2000 kg** i nacisku na kulę max **75 kg**.

Zaczep został zaprojektowany tak, aby zamontować go bez demontowania, wycinania i wiercenia zderzaka.

### OD PRODUCENTA

Dziękujemy za wybór produkowanego przez naszą firmę zaczepu kulowego. Jego niezawodność została potwierdzona licznymi testami oraz opiniami zadowolonych klientów. Jednakże niezawodność zaczepów kulowych jest zależna również od prawidłowego montażu oraz prawidłowej eksploatacji. Z tego powodu prosimy Państwa o staranne przeczytanie niniejszej instrukcji montażu oraz przestrzeżenie właściwych wskazówek.

*Zaczep należy zamontować w miejscach do tego celu przeznaczonych przez producenta samochodu.*

### Kolejność czynności przy montażu

1. Zdjąć koło zapasowe oraz fabryczne uchwyty holownicze (nie będą wykorzystane).
2. Przez fabryczne otwory w ramie przykręcić (luźno) belkę główną zaczepu (poz. 1) śrubami M12x90mm (poz. 4). (cztery śruby wykorzystać pozostałe po fabrycznych uchwytach holowniczych, dwie śruby z wyposażenia).
3. Przykręcić korpus automatu (poz. 10) śrubami M12x25mm (poz. 5) wraz z blachą pod gniazdo (poz. 3). Zamocować kulę zgodnie z instrukcją dołączaną do zaczepu z końcówką szybkodemontowalną.
4. Dokręcić wszystkie śruby z momentem jak pokazano w tabeli.
5. Podłączyć przewody gniazdka 7 – bieg. do instalacji elektrycznej zgodnie z instrukcją fabryczną samochodu (zaleca się wykonanie w ASO).
6. Uzupełnić ewentualne ubytki powłoki malarskiej zaczepu powstałe w trakcie montażu.

Zalecany moment skręcający dla śrub i nakrętek 8,8:

**M 8** - 25 Nm

**M 10** - 55 Nm

**M 12** - 85 Nm

**M 14** - 135 Nm

### UWAGA

Po zamontowaniu zaczepu kulowego należy uzyskać wpis w dowodzie rejestracyjnym pojazdu na „stacji kontroli pojazdów” właściwej dla miejsca zamieszkania.

Samochód powinien być wyposażony w :





-kierunkowskazy boczne

-lusterka boczne o rozstawie co najmniej szerokości przyczepy

Sprawdzać śruby mocujące zaczepu kulowego po około 1 000 km przebiegu eksploatacji.

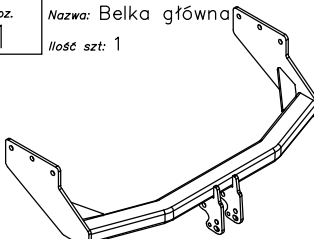
Kula zaczepu musi być utrzymana w czystości i konserwowana smarem stałym.

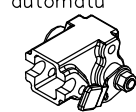
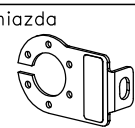
## Wyposażenie zaczepu kulowego:

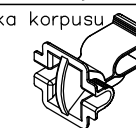
|   |   |  |
|---|---|--|
| Poz. 1<br>Nazwa: Belka główna<br>Ilość szt: 1                                     | Poz. 4<br>Nazwa: Śruba 8,8 B<br>Ilość szt: 2<br>Wymiar: M12x90mm                  | Poz. 8<br>Nazwa: Podkładka sprężynowa<br>Ilość szt: 6<br>Wymiar: $\phi$ 12,2 mm    |
|   | Poz. 5<br>Nazwa: Śruba 8,8 B<br>Ilość szt: 4<br>Wymiar: M12x25mm                  | Poz. 9<br>Nazwa: Osłona kuli<br>Ilość szt: 1                                       |
| Poz. 2<br>Nazwa: Część kulista<br>Ilość szt: 1                                    | Poz. 6<br>Nazwa: Nakrętka 8 B<br>Ilość szt: 2<br>Wymiar: M12                      | Poz. 10<br>Nazwa: Korpus automatu<br>Ilość szt: 1                                  |
|  |  |  |
| Poz. 3<br>Nazwa: Płyta gniazda<br>Ilość szt: 1                                    | Poz. 7<br>Nazwa: Podkładka zwykła<br>Ilość szt: 6<br>Wymiar: $\phi$ 13 mm         | Poz. 11<br>Nazwa: Zasłepka korpusu<br>Ilość szt: 1                                 |
|  |  |  |

### KARTA GWARANCYJNA

Producent udziela gwarancji niniejszą kartą gwarancyjną na okres 24 miesięcy licząc od dnia zakupu zaczepu kulowego do samochodu:

## FORD TRANSIT

### zabudowany-błaszak, skrzynia

produkowanego od 11.1991r. do 04.2000r.

Data produkcji ..... Data zakupu.....

Zakres gwarancji obejmuje wyłącznie wady jakościowe wynikające z winy producenta.

Gwarancja nie obejmuje natomiast uszkodzeń zawinionych przez nabywcę, wynikających z niewłaściwego montażu, użytkowania lub konserwacji, uszkodzeń mechanicznych, normalnego zużycia podczas eksploatacji itp.

Gwarancja udzielona na zakupiony towar nie wyłącza, nie ogranicza ani nie zawiesza uprawnień kupującego wynikających z niezgodności towaru z umową.

Reklamacje należy zgłaszać w punkcie sprzedaży, składając jednocześnie kartę gwarancyjną. Usunięcie "wady" następuje po stwierdzeniu przez punkt sprzedaży wspólnie z producentem słuszności złożonej reklamacji.

Reklamacja powinna być załatwiona w ciągu 14 dni od dnia uznania reklamacji. Karta gwarancyjna jest nieważna jeżeli nie jest wypełniona i podpisana.

Data zgłoszenia reklamacji: .....



**PPUH AUTO-HAK S.J.**

Produkcja Zaczepów Kulowych  
Henryk & Zbigniew Nejman  
76-200 SŁUPSK ul. Słoneczna 16K  
tel/fax (059) 8-414-414; 8-414-413  
E-mail: [office@autohak.com.pl](mailto:office@autohak.com.pl)  
[www.autohak.com.pl](http://www.autohak.com.pl)

## Zaczep kulowy bez wyposażenia elektrycznego

Klasa: **A50-X** Nr kat. **C18A**

Przeznaczony do zamontowania w samochodzie:

Producent: **FORD**

Model: **TRANSIT**

Typ: **zabudowany-błaszak, skrzynia**

produkowanym od 11.1991r. do 04.2000r.

Dane techniczne:

wartość siły **D: 12,48 kN**

maksymalna masa przyczepy: **2000 kg**

maksymalny nacisk na kulę: **75 kg**

**Numer homologacji zgodnie z dyrektywą 94/20/WE:**

**e20\*94/20\*0975\*00**

### INFORMACJA WSTĘPNA

Zaczep kulowy jest skonstruowany zgodnie z zasadami bezpieczeństwa ruchu drogowego. Zaczep kulowy jest elementem wpływającym na bezpieczeństwo jazdy i może zostać zainstalowany wyłącznie przez personel wyspecjalizowany. Niedopuszczalne jest dokonywanie jakichkolwiek zmian w konstrukcji zaczepu. Powoduje to wygaśnięcie dopuszczenia do stosowania. W przypadku obecności masy izolacyjnej lub osłony podwozia w miejscu przylegania zaczepu, należy ją usunąć. Nieosłonięte miejsca karoserii oraz wywiercone otwory należy pomalować farbą antykorozyjną.

Informacjami wiążącymi odnośnie wartości obciążeń są dane podawane przez producenta samochodu, względnie wartości maksymalnej masy przyczepy oraz maksymalnego nacisku na kulę, przy czym wartości parametrów zaczepu kulowego nie mogą być przekroczone.

*Wzór do obliczania wartości siły D:*

$$\frac{\text{Maks. masa przyczepy [kg]} \times \text{Maks. masa samochodu [kg]}}{\text{Maks. masa przyczepy [kg]} + \text{Maks. masa samochodu [kg]}} \times \frac{9,81}{1000} = D \text{ [kN]}$$