

INSTRUKCJA

Montażu i eksploatacji zaczepu kulowego

Oznaczenie zacisku wg		Łączenie przewodów
ISO	PN	
1	L	Kierunkowskazy lewe
2	+	Tyłne światła przeciwmgłowe
3	31	Masa
4	R	Kierunkowskazy prawe
5	58R	Światła pozycyjne prawe
6	54	Światła hamowania
7	58L	Światła pozycyjne lewe

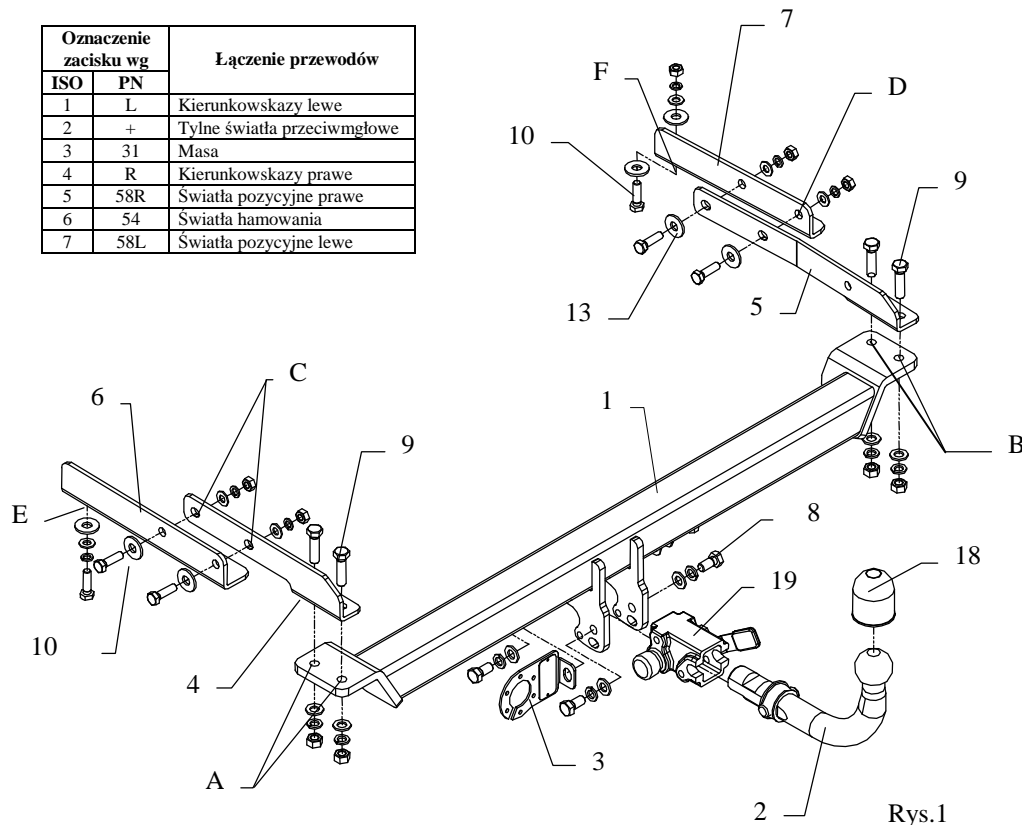

Zaczep kulowy przeznaczony jest do zamontowania w samochodzie **MERCEDES C208, W202, S202, CLK, Klasy C, 4drz., KOMBI**, produkowanych od 11.1993r. do 05.2002r., nr katalogowy **D14A** i służy do ciągnięcia przyczep o masie całkowitej **1800 kg** i nacisku na kulę max **75 kg**.

INFORMACJA WSTĘPNA

Zaczep kulowy jest skonstruowany zgodnie z zasadami bezpieczeństwa ruchu drogowego a jego niezawodność została potwierdzona licznymi testami. Jednakże niezawodność zaczepów kulowych jest zależna również od prawidłowego montażu oraz prawidłowej eksploatacji. Z tego powodu prosimy Państwa o staranne przeczytanie niniejszej instrukcji montażu oraz przestrzeganie właściwych wskazówek.

Zaczep należy zamontować w miejscach do tego celu przeznaczonych przez producenta samochodu.

Kolejność czynności przy montażu

- W celu zamontowania zaczepu należy:
 - usunąć wszystko z podłogi bagażnika,
 - odłączyć akumulator,
 - w modelach kombi zdemontować plastikowe osłony z prawej i lewej strony aby było możliwe umieszczenie elementów (poz. 4, 5, 6, 7),
 - zdemontować ostatni wydech oraz blachę żarową.
- Odszukać miejsca fabrycznie nakiełkowane po lewej i prawej stronie podwozia (w celu zorientowania się przyłożyć belkę zaczepu (poz. 1) a następnie wykonać otwory A i B wiertłem $\varnothing 15\text{mm}$.
- W następnej kolejności umieścić elementy zaczepu (poz. 4 i 6) z lewej strony, (poz. 5 i 7) z prawej strony wewnątrz bagażnika i skrócić w punktach A i B śrubami M12x45mm w punktach C i D śrubami M10x35mm.
- Aby skrócić przez otwory E i F należy przewiercić otwory $\varnothing 12\text{mm}$ w miejscach nakiełkowanych.
- Przykręcić korpus automatu poz. 19 śrubami M12x25mm poz. 8 wraz z blachą pod gniazdo poz. 3. Zamocować kulę zgodnie z instrukcją dołączaną do zaczepu z końcówką szybkodemontowalną.
- Dokręcić wszystkie śruby z momentem, jak pokazano w tabeli.
- Podłączyć przewody z gniazdka 7 – bieg. do instalacji elektrycznej zgodnie z instrukcją fabryczną samochodu (zaleca się wykonanie w ASO).
- Uzupełnić ewentualne ubytki powłoki malarskiej zaczepu powstałe w trakcie montażu.

Zalecany moment skręcający dla śrub i nakrętek 8,8:

M 8 - 25 Nm

M 10 - 55 Nm

M 12 - 85 Nm

M 14 - 135 Nm

UWAGA

Po zamontowaniu zaczepu kulowego należy uzyskać wpis w dowodzie rejestracyjnym pojazdu na „stacji kontroli pojazdów” właściwej dla miejsca zamieszkania.

Samochód powinien być wyposażony w :

-kierunkowskazy boczne

-lusterka boczne o rozstawie co najmniej szerokości przyczepy

Sprawdzać śruby mocujące zaczepu kulowego po około 1 000 km przebiegu eksploatacji.

Kula zaczepu musi być utrzymana w czystości i konserwowana smarem stałym.

Wyposażenie zaczepu:

Poz. 1 Nazwa: Belka główna Ilość szt: 1	Poz. 5 Nazwa: Wspornik prawy Ilość szt: 1	Poz. 10 Nazwa: Śruba 8,8 B Ilość szt: 6 Wymiar: M10x35mm	Poz. 15 Nazwa: Podkładka zwykła Ilość szt: 6 Wymiar: Ø 10,5 mm
	Poz. 6 Nazwa: Wspornik lewy Ilość szt: 1	Poz. 11 Nazwa: Nakrętka 8 B Ilość szt: 4 Wymiar: M12	Poz. 16 Nazwa: Podkładka sprężynowa Ilość szt: 8 Wymiar: Ø 12,2 mm
Poz. 2 Nazwa: Część kulista Ilość szt: 1	Poz. 7 Nazwa: Wspornik prawy Ilość szt: 1	Poz. 12 Nazwa: Nakrętka 8 B Ilość szt: 5 Wymiar: M10	Poz. 17 Nazwa: Podkładka sprężynowa Ilość szt: 6 Wymiar: Ø 10,2 mm
Poz. 3 Nazwa: Płyta gniazda Ilość szt: 1	Poz. 8 Nazwa: Śruba 8,8 B Ilość szt: 4 Wymiar: M12x25mm	Poz. 13 Nazwa: Podkładka Ilość szt: 7 Wymiar: Ø32xØ12x3mm	Poz. 18 Nazwa: Osłona kuli Ilość szt: 1
Poz. 4 Nazwa: Wspornik lewy Ilość szt: 1	Poz. 9 Nazwa: Śruba 8,8 B Ilość szt: 4 Wymiar: M12x45mm	Poz. 14 Nazwa: Podkładka zwykła Ilość szt: 8 Wymiar: Ø 13 mm	Poz. 19 Nazwa: Korpus automatu Ilość szt: 1
			Poz. 20 Nazwa: Zasłepka korpusu Ilość szt: 1

KARTA GWARANCYJNA

Producent udziela gwarancji niniejszą kartą gwarancyjną na okres 24 miesięcy licząc od dnia zakupu zaczepu kulowego do samochodu:

MERCEDES C208, W202, S202, KLASY C CLK, 4 drz., KOMBI produkowanych od 11.1993r. do 05.2002r.

Data produkcji Data zakupu.....

Zakres gwarancji obejmuje wyłącznie wady jakościowe wynikające z winy producenta.

Gwarancja nie obejmuje natomiast uszkodzeń zawinionych przez nabywcę, wynikających z niewłaściwego montażu, użytkowania lub konserwacji, uszkodzeń mechanicznych, normalnego zużycia podczas eksploatacji itp.

Gwarancja udzielona na zakupiony towar nie wyłącza, nie ogranicza ani nie zawiesza uprawnień kupującego wynikających z niezgodności towaru z umową.

Reklamacje należy zgłaszać w punkcie sprzedaży, składając jednocześnie kartę gwarancyjną. Usunięcie "wady" następuje po stwierdzeniu przez punkt sprzedaży wspólnie z producentem słuszności złożonej reklamacji.

Reklamacja powinna być załatwiona w ciągu czternastu dni od dnia uznania reklamacji. Karta gwarancyjna jest nieważna jeżeli nie jest wypełniona i podpisana.

Data zgłoszenia reklamacji:



PPUH AUTO-HAK S.J.

Produkcja Zaczepów Kulowych
Henryk & Zbigniew Nejman
76-200 SŁUPSK ul. Słoneczna 16K
tel/fax (059) 8-414-414; 8-414-413
E-mail: office@autohak.com.pl
www. autohak.com.pl

Zaczep kulowy bez wyposażenia elektrycznego

Klasa: **A50-X** Nr kat. **D14A**

Przeznaczony do zamontowania w samochodzie:

Producent: **MERCEDES**

Model: **C208, W202, S202, Klasy C**

Typ: **CLK, 4 drz., Kombi**

produkowanych od 11.1993r. do 05.2002r.

Dane techniczne:

Wartość siły **D: 9,22 kN**

maksymalna masa przyczepy: **1800 kg**

maksymalny nacisk na kulę: **75 kg**

Numer homologacji zgodnie z Dyrektywą 94/20/WE: **e20*94/20*0657*00**

INFORMACJA WSTĘPNA

Zaczep kulowy jest skonstruowany zgodnie z zasadami bezpieczeństwa ruchu drogowego. Zaczep kulowy jest elementem wpływającym na bezpieczeństwo jazdy i może zostać zainstalowany wyłącznie przez personel wyspecjalizowany. Niedopuszczalne jest dokonywanie jakichkolwiek zmian w konstrukcji zaczepu. Powoduje to wygaśnięcie dopuszczenia do stosowania. W przypadku obecności masy izolacyjnej lub osłony podwozia w miejscu przylegania zaczepu, należy ją usunąć. Nieosłonięte miejsca karoserii oraz wywiercone otwory należy pomalować farbą antykorozyjną.

Informacjami wiążącymi odnośnie wartości obciążeń są dane podawane przez producenta samochodu, względnie wartości maksymalnej masy przyczepy oraz maksymalnego nacisku na kulę, przy czym wartości parametrów zaczepu kulowego nie mogą być przekroczone.

Wzór do obliczania wartości siły D:

$$\frac{\text{Maks. masa przyczepy [kg]} \times \text{Masa całkowita samochodu [kg]}}{\text{Maks. masa przyczepy [kg]} + \text{Masa całkowita samochodu [kg]}} \times \frac{9,81}{1000} = D \text{ [kN]}$$