

INSTRUKCJA montażu i eksploatacji haka holowniczego

Oznaczenie zacisku wg		Łączenie przewodów
ISO	PN	
1	L	Kierunkowskazy lewe
2	+	Tylne światła przeciwmgłowe
3	31	Masa
4	R	Kierunkowskazy prawe
5	58R	Światła pozycyjne prawe
6	54	Światła hamowania
7	58L	Światła pozycyjne lewe

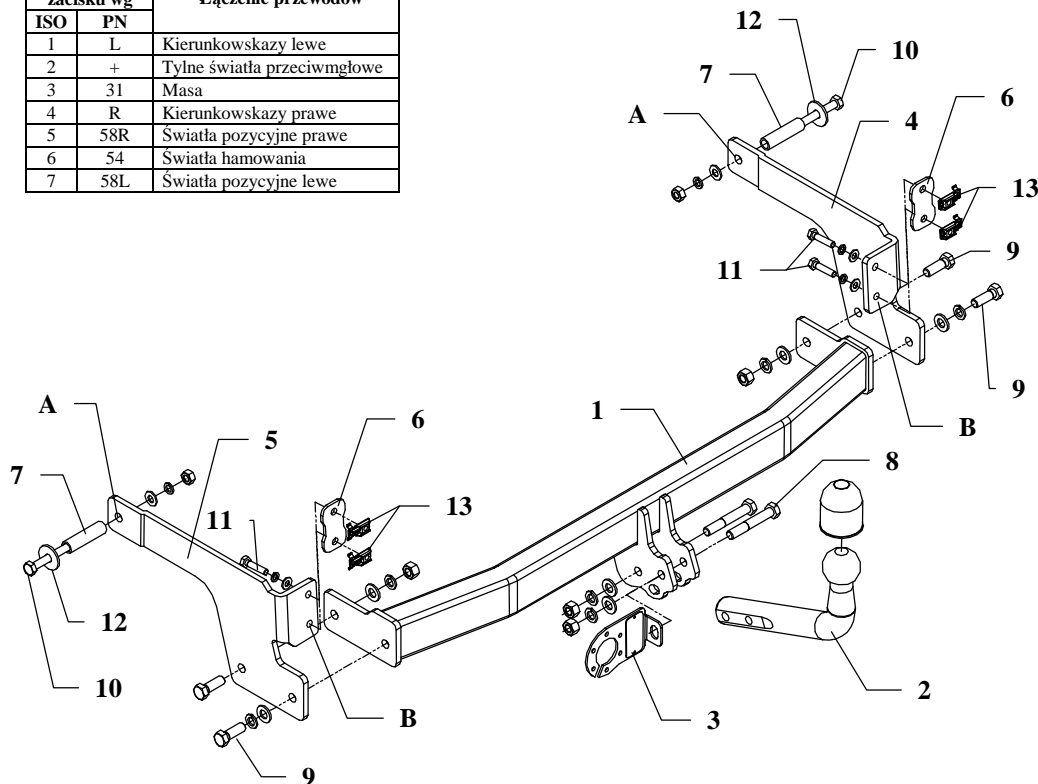

Hak holowniczy przeznaczony jest do zamontowania w samochodzie **RENAULT LAGUNA 5 drz.**, produkowanym od 2001r. do 2007r., nr katalogowy **G39** i służy do ciągnięcia przyczep o masie całkowitej do **1500 kg** i nacisku na kulę max **75 kg**.

OD PRODUCENTA

Dziękujemy za wybór produkowanego przez naszą firmę haka holowniczego. Jego niezawodność została potwierdzona licznymi testami oraz opiniami zadowolonych klientów. Jednakże niezawodność haków holowniczych jest zależna również od prawidłowego montażu oraz prawidłowej eksploatacji. Z tego powodu prosimy Państwa o staranne przeczytanie niniejszej instrukcji montażu oraz przestrzeganie zawartych wskazówek.

Hak należy zamontować w miejscach do tego celu przeznaczonych przez producenta samochodu.

Kolejność czynności przy montażu

1. Od spodu samochodu w tylnym płacie odszukać po lewej i prawej stronie zaślepienie otwory a następnie je udrożnić oraz włożyć w nie specjalne nakrętki M8 „Caged nut” poz. 13.
2. Odkręcić plastikową osłonę.
3. Od zewnętrznej strony w fabryczne otwory podłużnic włożyć tulejki dystansowe poz. 7 z wyposażenia (po uprzednim wyjęciu zaślepek).
4. Do tak przygotowanego podwozia przykręcić wsporniki boczne (poz. 4 i 5) przez otwory A śrubami M10x100mm (poz. 10) oraz śrubami M8x35mm (poz.11) przez otwory B jak pokazano na rysunku.
UWAGA !!! Pomiędzy wsporniki boczne (poz. 4 i 5) a karoserię, na otwory (poz. B), podłożyć podkładki (poz. 6).
5. Pomiędzy zamontowane wsporniki (poz. 4 i 5) wsunąć belkę główną haka (poz. 1) i skrócić śrubami M12x35mm (poz. 9).
6. Dokręcić wszystkie śruby z momentem, jak pokazano w tabeli.
7. Przykręcić plastikową osłonę.
8. Przykręcić część kulistą haka (poz. 2) wraz z blachą pod gniazdo (poz. 3) śrubami M12x75mm (poz. 8) z wyposażenia.
9. Podłączyć przewody z gniazdka 7 – bieg. do instalacji elektrycznej zgodnie z instrukcją fabryczną samochodu (zaleca się wykonanie w ASO).
10. Uzupełnić ewentualne ubytki powłoki malarskiej haka powstałe w trakcie montażu.

Zalecany moment skręcający dla śrub i nakrętek 8,8:

M 8 - 25 Nm	M 10 - 55 Nm
M 12 - 85 Nm	M 14 - 135 Nm

UWAGA

Po zamontowaniu haka holowniczego należy uzyskać wpis w dowodzie rejestracyjnym pojazdu na „stacji kontroli pojazdów” właściwej dla miejsca zamieszkania.

Samochód powinien być wyposażony w :





-kierunkowskazy boczne

-lusterka boczne o rozstawie co najmniej szerokości przyczepy

Sprawdzać śruby mocujące haka holowniczego po około **1 000 km** przebiegu eksploatacji.

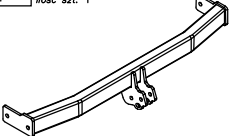
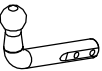
Kula haka musi być utrzymana w czystości i konserwowana smarem stałym.

Wyposażenie haka:

Poz. 1 Nazwa: Belka główna Ilość szt.: 1	Poz. 6 Nazwa: Nakładka Ilość szt.: 2	Poz. 12 Nazwa: Podkładka Ilość szt.: 2 Wymiar: $\phi 35 \times \phi 12 \times 3 \text{ mm}$	Poz. 18 Nazwa: Podkładka zwykła Ilość szt.: 4 Wymiar: $\phi 8,5 \text{ mm}$
	Poz. 7 Nazwa: Tulejka dystansowa Ilość szt.: 2 Wymiar: $\phi 17 \times 2 \text{ mm}$ L=64mm	Poz. 13 Nazwa: Nakrętka Capet nut Ilość szt.: 4 Wymiar: M8	Poz. 19 Nazwa: Podkładka sprężynowa Ilość szt.: 6 Wymiar: $\phi 12,2 \text{ mm}$
Poz. 2 Nazwa: Część kulista Ilość szt.: 1	Poz. 8 Nazwa: Śruba 8,8 B Ilość szt.: 2 Wymiar: M12x75mm	Poz. 14 Nazwa: Nakrętka 8 B Ilość szt.: 4 Wymiar: M12	Poz. 20 Nazwa: Podkładka sprężynowa Ilość szt.: 2 Wymiar: $\phi 10,2 \text{ mm}$
	Poz. 9 Nazwa: Śruba 8,8 B Ilość szt.: 4 Wymiar: M12x35mm	Poz. 15 Nazwa: Nakrętka 8 B Ilość szt.: 2 Wymiar: M10	Poz. 21 Nazwa: Podkładka sprężynowa Ilość szt.: 4 Wymiar: $\phi 8,2 \text{ mm}$
Poz. 3 Nazwa: Płyta gniazda Ilość szt.: 1	Poz. 10 Nazwa: Śruba 8,8 B Ilość szt.: 2 Wymiar: M10x100mm	Poz. 16 Nazwa: Podkładka zwykła Ilość szt.: 6 Wymiar: $\phi 13 \text{ mm}$	Poz. 22 Nazwa: Osłona kuli Ilość szt.: 1
	Poz. 11 Nazwa: Śruba 8,8 B Ilość szt.: 4 Wymiar: M8x35mm	Poz. 17 Nazwa: Podkładka zwykła Ilość szt.: 2 Wymiar: $\phi 10,5 \text{ mm}$	
Poz. 4 Nazwa: Wspornik prawy Ilość szt.: 1			
			
Poz. 5 Nazwa: Wspornik lewy Ilość szt.: 1			
			

KARTA GWARANCYJNA

Producent udziela gwarancji niniejszą kartą gwarancyjną na okres 24 miesiące licząc od dnia zakupu haka holowniczego do samochodu:

RENAULT LAGUNA 5 drz. produkowanego od 2001r. do 2007r.

Data produkcji Data zakupu.....

Zakres gwarancji obejmuje wyłącznie wady jakościowe wynikające z winy producenta.

Gwarancja nie obejmuje natomiast uszkodzeń zawinionych przez nabywcę, wynikających z niewłaściwego montażu, użytkowania lub konserwacji, uszkodzeń mechanicznych, normalnego zużycia podczas eksploatacji itp.

Gwarancja udzielona na zakupiony towar nie wyłącza, nie ogranicza ani nie zawiesza uprawnień kupującego wynikających z niezgodności towaru z umową.

Reklamacje należy zgłaszać w punkcie sprzedaży, składając jednocześnie kartę gwarancyjną. Usunięcie "wady" następuje po stwierdzeniu przez punkt sprzedaży wspólnie z producentem słuszności złożonej reklamacji.

Reklamacja powinna być załatwiona w ciągu 14 dni od dnia uznania reklamacji. Karta gwarancyjna jest nieważna jeżeli nie jest wypełniona i podpisana.

Data zgłoszenia reklamacji:



PPUH AUTO-HAK S. J.

Produkcja Haków Holowniczych
Henryk & Zbigniew Nejman
76-200 SŁUPSK ul. Słoneczna 16K
tel/fax (059) 8-414-414; 8-414-413
E-mail: office@autohak.com.pl
www.autohak.com.pl

Hak holowniczy bez wyposażenia elektrycznego

Klasa: **A50-X** Nr kat. **G39**

Przeznaczony do zamontowania w samochodzie:

Producent: **RENAULT**

Model: **LAGUNA**

Typ: **5 drz.**

produkowanym od 2001r. do 2007r.

Numer homologacji zgodnie z wytycznymi regulaminu EKG/ONZ 55.01: E20-55R-01 0788

Dane techniczne:

Wartość siły **D** : **8,15 kN**

maksymalna masa przyczepy: **1500 kg**

maksymalny nacisk na kulę: **75 kg**

INFORMACJA WSTĘPNA

Hak holowniczy jest skonstruowany zgodnie z zasadami bezpieczeństwa ruchu drogowego. Hak holowniczy jest elementem wpływającym na bezpieczeństwo jazdy i może zostać zainstalowany wyłącznie przez personel wyspecjalizowany. Niedopuszczalne jest dokonywanie jakichkolwiek zmian w konstrukcji haka. Powoduje to wygaśnięcie dopuszczenia do stosowania. W przypadku obecności masy izolacyjnej lub osłony podwozia w miejscu przylegania haka, należy ją usunąć. Nieosłonięte miejsca karoserii oraz wywiercone otwory należy pomalować farbą antykorozyjną.

Informacjami wiążącymi odnośnie wartości obciążeń są dane podawane przez producenta samochodu, względnie wartości maksymalnej masy przyczepy oraz maksymalnego nacisku na kulę, przy czym wartości parametrów haka holowniczego nie mogą być przekroczone.

Wzór do obliczania wartości siły D:

$$\frac{\text{Maks. masa przyczepy [kg]} \times \text{Maks. masa samochodu [kg]}}{\text{Maks. masa przyczepy [kg]} + \text{Maks. masa samochodu [kg]}} \times \frac{9,81}{1000} = D \text{ [kN]}$$