

Wyposażenie zaczepu kulowego:

Poz. 1 Belka główna SZTUK: 1	Poz. 7 Śruba 8.8 B M16x50mm SZTUK: 2	Poz. 14 Śruba 8.8 B M6x20mm SZTUK: 1	Poz. 22 Podkładka płaska Ø8.4mm SZTUK: 4
	Poz. 8 Śruba 8.8 B M12x40mm SZTUK: 8	Poz. 15 Nakrętka 8 B M16 SZTUK: 2	Poz. 23 Podkładka płaska Ø6.4mm SZTUK: 1
Poz. 2 Część kulista SZTUK: 1	Poz. 9 Śruba 8.8 B M12x1.25x35mm SZTUK: 6	Poz. 16 Nakrętka 8 B M12 SZTUK: 8	Poz. 24 Podkładka sprężysta Ø16.3mm SZTUK: 2
Poz. 3 Płyta gniazda SZTUK: 1	Poz. 10 Śruba 8.8 B M10x1.25x40mm SZTUK: 4	Poz. 17 Nakrętka 8 B M10 SZTUK: 5	Poz. 25 Podkładka sprężysta Ø12.2mm SZTUK: 14
Poz. 4 Wspornik prawy SZTUK: 1	Poz. 11 Śruba 8.8 B M10x35mm SZTUK: 4	Poz. 18 Nakrętka 8 B M6 SZTUK: 1	Poz. 26 Podkładka sprężysta Ø10.2mm SZTUK: 9
Poz. 5 Wspornik lewy SZTUK: 1	Poz. 12 Śruba 8.8 B M10x30mm SZTUK: 1	Poz. 19 Podkładka płaska Ø17mm SZTUK: 2	Poz. 27 Podkładka sprężysta Ø8.2mm SZTUK: 4
Poz. 6 Nakładka kątowa SZTUK: 2	Poz. 13 Śruba 8.8 B M8x25mm SZTUK: 4	Poz. 20 Podkładka płaska Ø13mm SZTUK: 14	Poz. 28 Podkładka sprężysta Ø6.1mm SZTUK: 1
		Poz. 21 Podkładka płaska Ø10.5mm SZTUK: 9	Poz. 29 Osłona kuli SZTUK: 1

KARTA GWARANCYJNA

Producent udziela gwarancji niniejszą kartą gwarancyjną na okres 24 miesięcy licząc od dnia zakupu zaczepu kulowego do samochodu:

ISUZU D-MAX

produkowanego od 2007r. do 2011r.

Data produkcji Data zakupu.....

Zakres gwarancji obejmuje wyłącznie wady jakościowe wynikające z winy producenta.

Gwarancja nie obejmuje natomiast uszkodzeń zawinionych przez nabywcę, wynikających z niewłaściwego montażu, użytkowania lub konserwacji, uszkodzeń mechanicznych, normalnego zużycia podczas eksploatacji itp.

Gwarancja udzielona na zakupiony towar nie wyłącza, nie ogranicza ani nie zawiesza uprawnień kupującego wynikających z niezgodności towaru z umową.

Reklamacje należy zgłaszać w punkcie sprzedaży, składając jednocześnie kartę gwarancyjną. Usunięcie "wady" następuje po stwierdzeniu przez punkt sprzedaży wspólnie z producentem słuszności złożonej reklamacji.

Reklamacja powinna być załatwiona w ciągu 14 dni od dnia uznania reklamacji. Karta gwarancyjna jest nieważna, jeżeli nie jest wypełniona i podpisana.

Data zgłoszenia reklamacji:



PPUH AUTO-HAK S.J.

Produkcja Zaczepów Kulowych
Henryk & Zbigniew Nejman
76-200 SŁUPSK ul. Słoneczna 16K
tel./fax. (059) 8-414-414; 8-414-413
E-mail: office@autohak.com.pl
www.autohak.com.pl

Zaczep kulowy bez wyposażenia elektrycznego

Klasa: **A50-X** Nr kat. **IS01**

Przeznaczony do zamontowania w samochodzie:

Producent: **ISUZU**

Model: **D-MAX**

produkowanym od 2007r. do 2011r.

Numer homologacji zgodnie z Dyrektywą 94/20/WE: e20*94/20*0713*00

Dane techniczne:

wartość siły **D: 14,6 kN**

maksymalna masa przyczepy: **3000 kg**

maksymalny nacisk na kulę: **120 kg**

INFORMACJA WSTĘPNA

Niniejszy zaczep kulowy jest skonstruowany zgodnie z zasadami bezpieczeństwa ruchu drogowego. Zaczep kulowy jest elementem wpływającym na bezpieczeństwo jazdy i może zostać zainstalowany wyłącznie przez personel wyspecjalizowany. Niedopuszczalne jest dokonywanie jakichkolwiek zmian w konstrukcji zaczepu. Powoduje to wygaśnięcie dopuszczenia do stosowania. W przypadku obecności masy izolacyjnej lub osłony podwozia w miejscu przylegania zaczepu, należy ją usunąć. Nieosłonięte miejsca karoserii oraz wywiercone otwory należy pomalować farbą antykorozyjną.

Informacjami wiążącymi odnośnie wartości obciążeń są dane podawane przez producenta samochodu, względnie wartości maksymalnej masy przyczepy oraz maksymalnego nacisku na kulę, przy czym wartości parametrów zaczepu kulowego nie mogą być przekroczone.

Wzór do obliczania wartości siły D:

$$\frac{\text{Maks. masa przyczepy [kg]} \times \text{Maks. masa samochodu [kg]}}{\text{Maks. masa przyczepy [kg]} + \text{Maks. masa samochodu [kg]}} \times \frac{9,81}{1000} = D \text{ [kN]}$$

INSTRUKCJA

Montaż i eksploatacja zaczepu kulowego

Oznaczenie zacisku wg		Łączenie przewodów
ISO	PN	
1	L	Kierunkowskazy lewe
2	+	Tylne światła przeciwmgielne
3	31	Masa
4	R	Kierunkowskazy prawe
5	58R	Światła pozycyjne prawe
6	54	Światła hamowania
7	58L	Światła pozycyjne lewe

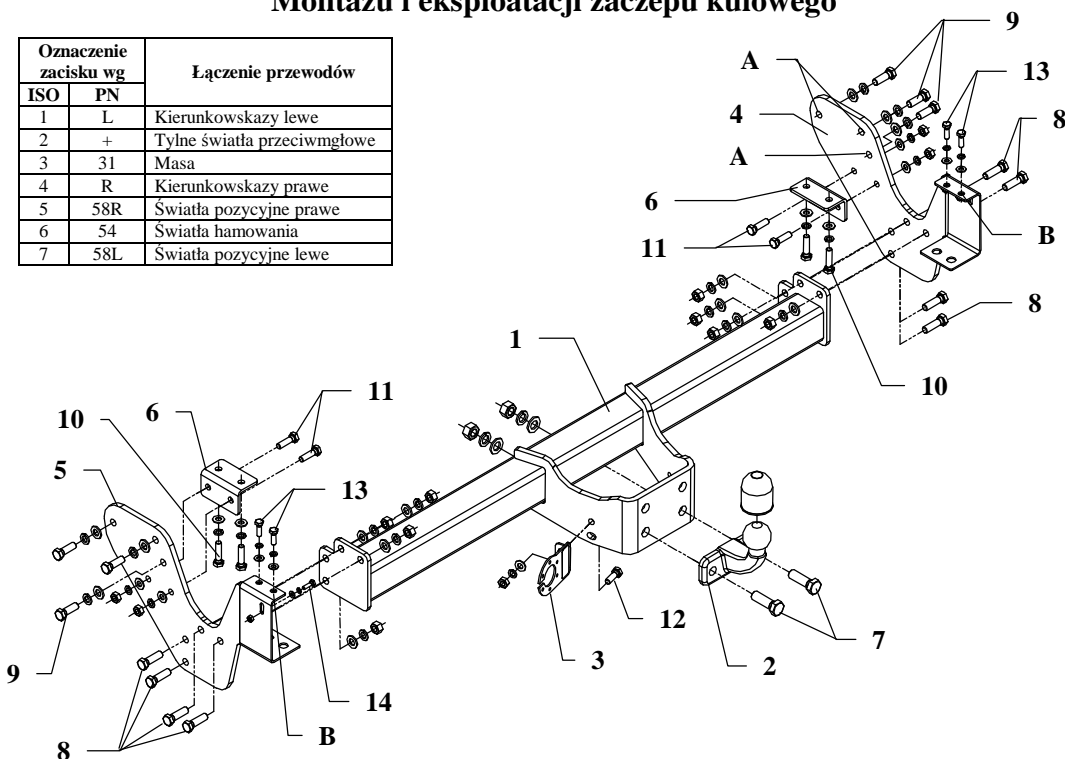

Niniejszy zaczep kulowy przeznaczony jest do zamontowania w samochodzie: **ISUZU D-MAX**, produkowanym od 2007r. do 2011r., nr katalogowy **IS01** i służy do ciągnięcia przyczep o masie całkowitej **3000 kg** i nacisku na kulę max **120 kg**.

Zalecany moment skręcający dla śrub i nakrętek 8,8:

M6 - 11 Nm	M8 - 25 Nm	M10 - 50 Nm
M12 - 87 Nm	M14 - 138 Nm	M16 - 210 Nm

OD PRODUCENTA

Dziękujemy za wybór produkowanego przez naszą firmę zaczepu kulowego. Jego niezawodność została potwierdzona licznymi testami oraz opiniami zadowolonych klientów. Jednakże niezawodność zaczepów kulowych jest zależna również od prawidłowego montażu oraz prawidłowej eksploatacji. Z tego powodu prosimy Państwa o staranne przeczytanie niniejszej instrukcji montażu oraz przestrzeżenie właściwych wskazówek.

Zaczep kulowy należy zamontować w miejscach do tego celu przeznaczonych przez producenta samochodu.

Kolejność czynności przy montażu

1. Opuścić koło zapasowe.
2. Zdemontować plastikową osłonę zderzaka, zderzak oraz tylne światło przeciwmgielne.
3. Zdemontować wsporniki zderzaka (nie będą one ponownie montowane).
4. Zamontować wsporniki boczne (poz. 4 i 5) przez otwory A śrubami M12x1,25x35mm (poz. 9) jak pokazano na rysunku.
5. Przyłożyć odpowiednio kątowniki (poz. 6) i przykręcić je luźno do samochodu śrubami M10x1,25x40mm (poz. 10) oraz do zamontowanych wsporników bocznych śrubami M10x35mm (poz. 11), patrz rysunek.
6. Pomiędzy zamontowane elementy wsunąć belkę główną zaczepu i skrócić śrubami M12x40mm (poz. 8).
7. Zamontować zderzak w punktach B zaczepu śrubami M8x25mm (poz. 13)
8. Zamontować plastikową osłonę zderzaka.
9. Zamontować tylne światło przeciwmgielne śrubą M6x20mm (poz. 14).
10. Przykręcić część kulistą zaczepu (poz. 2) śrubami M16x50mm (poz. 7).
11. Przykręcić blachę pod gniazdo (poz. 3) śrubą M10x30mm (poz. 12).
12. Dokręcić wszystkie śruby z momentem jak pokazano w tabeli.
13. Podłączyć przewody gniazdka 7 – bieg. do instalacji elektrycznej zgodnie z instrukcją fabryczną samochodu (zaleca się wykonanie w ASO).
14. Uzupełnić ewentualne ubytki powłoki malarskiej zaczepu powstałe w trakcie montażu.

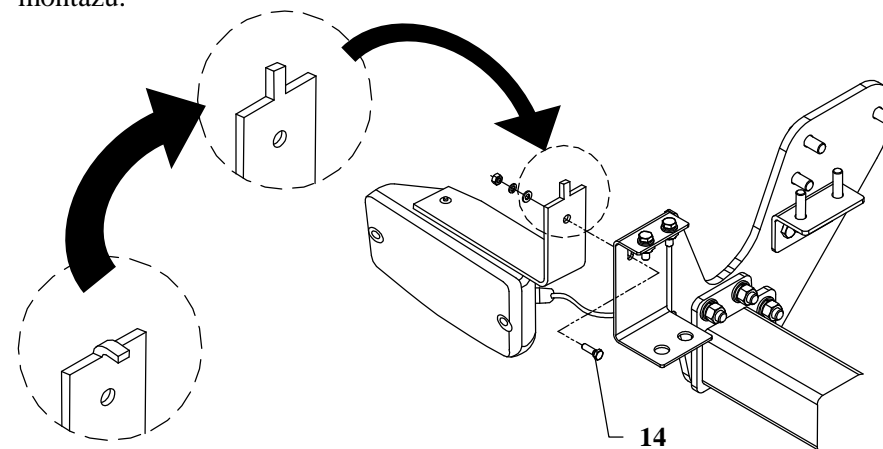

UWAGA

Po zamontowaniu zaczepu kulowego należy uzyskać wpis w dowodzie rejestracyjnym pojazdu na „stacji kontroli pojazdów” właściwej dla miejsca zamieszkania.

Samochód powinien być wyposażony w:

-kierunkowskazy boczne

-lusterka boczne o rozstawie co najmniej szerokości przyczepy

Sprawdzić śruby mocujące zaczepu kulowego po około 1 000 km przebiegu eksploatacji.

Kula zaczepu musi być utrzymana w czystości i konserwowana smarem stałym.