

INSTRUKCJA

Montażu i eksploatacji haka holowniczego

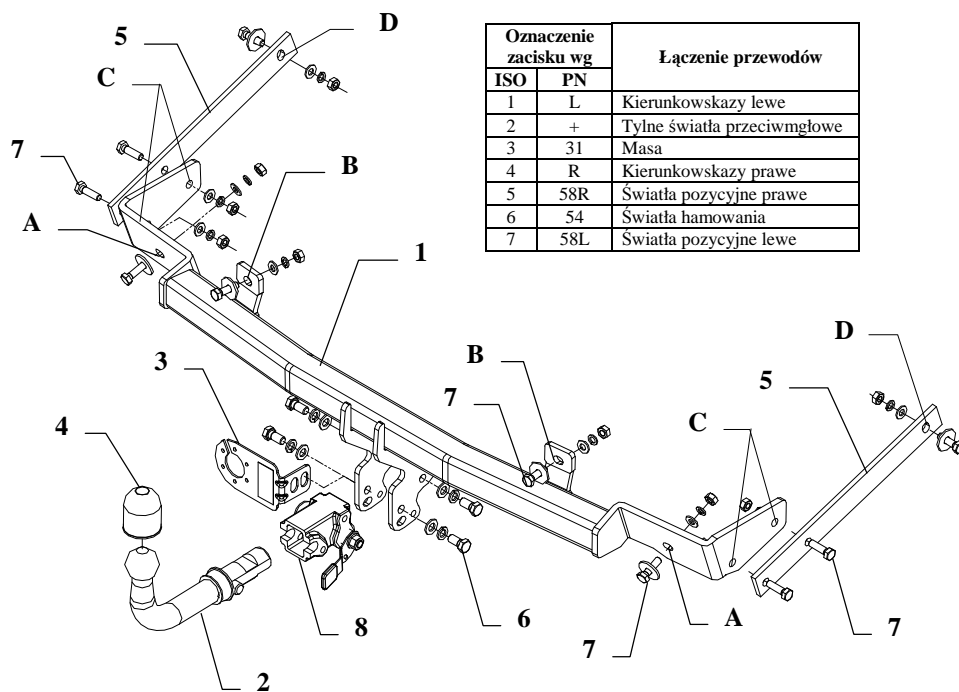

Oznaczenie zacisku wg		Łączenie przewodów
ISO	PN	
1	L	Kierunkowskazy lewe
2	+	Tyłne światła przeciwmgłowe
3	31	Masa
4	R	Kierunkowskazy prawe
5	58R	Światła pozycyjne prawe
6	54	Światła hamowania
7	58L	Światła pozycyjne lewe

Rys.1

Hak holowniczy przeznaczony jest do zamontowania w samochodzie: **CITROEN XANTIA 5drz.** produkowany od 01.1997 do 2000r, nr katalogowy **P22A** i służy do ciągnięcia przyczep o masie całkowitej **1600 kg** i nacisku na kulę max **85 kg**.

OD PRODUCENTA

Dziękujemy za wybór produkowanego przez naszą firmę haka holowniczego. Jego niezawodność została potwierdzona licznymi testami oraz opiniami zadowolonych klientów. Jednakże niezawodność haków holowniczych jest zależna również od prawidłowego montażu oraz prawidłowej eksploatacji. Z tego powodu prosimy Państwa o staranne przeczytanie niniejszej instrukcji montażu oraz przestrzeganie zawartych wskazówek.

Hak należy zamontować w miejscach do tego celu przeznaczonych przez producenta samochodu.

Kolejność czynności przy montażu

1. Zdemontować zderzak.
2. Przyłożyć belkę haka (poz. 1) do tylnego płyta i przez istniejące otwory oraz otwory haka (poz. A i B) skrócić śrubami M10x35mm (poz. 7) z wykorzystaniem podkładek (poz. 10) jak pokazano na rys. 1. Skrócić luźno.
3. Przez otwory haka (poz. C) przykręcić elementy (poz. 5) śrubami M10x35mm a następnie przez otwory (poz. D) elementu (poz. 5) przykręcić do fabrycznych otworów w samochodzie, śrubami M10x35mm z wykorzystaniem podkładek, jak pokazano na rys.1.

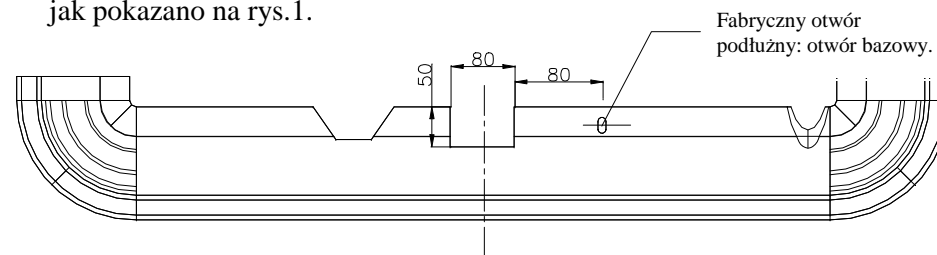

Rys.2. Wycięcie zderzaka

4. Dokręcić wszystkie śruby momentem, jak pokazano w tabeli.
5. Zamontować zderzak po uprzednim wycięciu fragmentu w dolnej części zderzaka, jak pokazano na rys. 2.
6. Przykręcić korpus automatu (poz. 8) śrubami M12x25mm (poz. 6) wraz z blachą pod gniazdo (poz. 3). Zamocować kulę zgodnie z instrukcją dołączaną do haka z końcówką szybkodemontowalną.
7. Podłączyć przewody z gniazdka 7- bieg. do instalacji elektrycznej zgodnie z instrukcją fabryczną samochodu (zaleca się wykonanie w ASO)
8. Uzupelnąć ewentualne ubytki powłoki malarskiej haka powstałe w trakcie montażu.

Zalecany moment skręcający dla śrub i nakrętek 8,8:

M 8 - 25 Nm

M 10 - 55 Nm

M 12 - 85 Nm

M 14 - 135 Nm

UWAGA

Po zamontowaniu haka holowniczego należy uzyskać wpis w dowodzie rejestracyjnym pojazdu na „stacji kontroli pojazdów” właściwej dla miejsca zamieszkania.

Samochód powinien być wyposażony w :







-kierunkowskazy boczne

-lusterka boczne o rozstawie co najmniej szerokości przyczepy

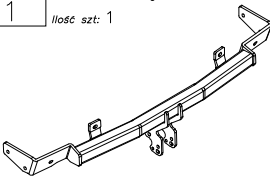
Sprawdzać śruby mocujące hak holowniczy po około 1 000 km przebiegu eksploatacji.

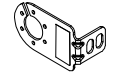
Kula haka musi być utrzymana w czystości i konserwowana smarem stałym.

Wyposażenie haka:

Poz. 1 Nazwa: Belka główna Ilość szt.: 1	Poz. 5 Nazwa: Wysięgnik Ilość szt.: 2	Poz. 10 Nazwa: Podkładka Ilość szt.: 6 Wymiar: $\emptyset 35 \times \emptyset 12 \times 3 \text{ mm}$
	Poz. 6 Nazwa: Śruba 8,8 B Ilość szt.: 4 Wymiar: M12x25mm	Poz. 11 Nazwa: Podkładka zwykła Ilość szt.: 4 Wymiar: $\emptyset 13 \text{ mm}$
	Poz. 7 Nazwa: Śruba 8,8 B Ilość szt.: 10 Wymiar: M10x35mm	Poz. 12 Nazwa: Podkładka zwykła Ilość szt.: 10 Wymiar: $\emptyset 10,5 \text{ mm}$
Poz. 3 Nazwa: Płyta gniazda Ilość szt.: 1	Poz. 8 Nazwa: Korpus automatu Ilość szt.: 1	Poz. 13 Nazwa: Podkładka sprężynowa Ilość szt.: 4 Wymiar: $\emptyset 12,2 \text{ mm}$
	Poz. 9 Nazwa: Nakrętka 8 B Ilość szt.: 10 Wymiar: M10	Poz. 14 Nazwa: Podkładka sprężynowa Ilość szt.: 10 Wymiar: $\emptyset 10,2 \text{ mm}$
Poz. 4 Nazwa: Osłona kuli Ilość szt.: 1		Poz. 15 Nazwa: Zaślepka korpusu Ilość szt.: 1
		

KARTA GWARANCYJNA

Producent udziela gwarancji niniejszą kartą gwarancyjną na okres 24 miesięcy licząc od dnia zakupu haka holowniczego do samochodu:

CITROEN XANTIA

5 drz.

produkowanego od 01.1997r. do 2000 r.

Data produkcji Data zakupu.....

Zakres gwarancji obejmuje wyłącznie wady jakościowe wynikające z winy producenta.

Gwarancja nie obejmuje natomiast uszkodzeń zawinionych przez nabywcę, wynikających z niewłaściwego montażu, użytkowania lub konserwacji, uszkodzeń mechanicznych, normalnego zużycia podczas eksploatacji itp.

Gwarancja udzielona na zakupiony towar nie wyłącza, nie ogranicza ani nie zawiesza uprawnień kupującego wynikających z niezgodności towaru z umową.

Reklamacje należy zgłaszać w punkcie sprzedaży, składając jednocześnie kartę gwarancyjną. Usunięcie "wady" następuje po stwierdzeniu przez punkt sprzedaży wspólnie z producentem słuszności złożonej reklamacji.

Reklamacja powinna być załatwiona w ciągu 14 dni od dnia uznania reklamacji. Karta gwarancyjna jest nieważna jeżeli nie jest wypełniona i podpisana.

Data zgłoszenia reklamacji:



PPUH AUTO-HAK S.J.

Produkcja Haków Holowniczych
Henryk & Zbigniew Nejman
76-200 SŁUPSK ul. Słoneczna 16K
tel/fax (059) 8-414-414; 8-414-413
E-mail: office@autohak.com.pl
www.autohak.com.pl

Hak holowniczy bez wyposażenia elektrycznego

Klasa: **A50-X** Nr kat. **P22A**

Przeznaczony do zamontowania w samochodzie:

Producent: **CITROEN**

Model: **XANTIA**

Typ: **5 drz.**

produkowanego od 01.1997r. do 2000r.

Dane techniczne:

wartość **D**: **9,1 kN**

maksymalna masa przyczepy: **1600 kg**

maksymalny nacisk na kulę: **85 kg**

Numer homologacji zgodnie z dyrektywą 94/20/WE:

e20*94/20*0138*00

INFORMACJA WSTĘPNA

Hak holowniczy jest skonstruowany zgodnie z zasadami bezpieczeństwa ruchu drogowego. Hak holowniczy jest elementem wpływającym na bezpieczeństwo jazdy i może zostać zainstalowany wyłącznie przez personel wyspecjalizowany. Niedopuszczalne jest dokonywanie jakichkolwiek zmian w konstrukcji haka. Powoduje to wygaśnięcie dopuszczenia do stosowania. W przypadku obecności masy izolacyjnej lub osłony podwozia w miejscu przylegania haka, należy ją usunąć. Nieosłonięte miejsca karoserii oraz wywiercone otwory należy pomalować farbą antykorozyjną.

Informacjami wiążącymi odnośnie wartości obciążeń są dane podawane przez producenta samochodu, względnie wartości maksymalnej masy przyczepy oraz maksymalnego nacisku na kulę, przy czym wartości parametrów haka holowniczego nie mogą być przekroczone.

Wzór do obliczania wartości siły D:

$$\frac{\text{Maks. masa przyczepy [kg]} \times \text{Masa całkowita samochodu [kg]}}{\text{Maks. masa przyczepy [kg]} + \text{Masa całkowita samochodu [kg]}} \times \frac{9,81}{1000} = D \text{ [kN]}$$