

INSTRUKCJA

Montażu i eksploatacji zaczepu kulowego

Oznaczenie zacisku wg		Łączenie przewodów
ISO	PN	
1	L	Kierunkowskazy lewe
2	+	Tylne światła przeciwmgłowe
3	31	Masa
4	R	Kierunkowskazy prawe
5	58R	Światła pozycyjne prawe
6	54	Światła hamowania
7	58L	Światła pozycyjne lewe

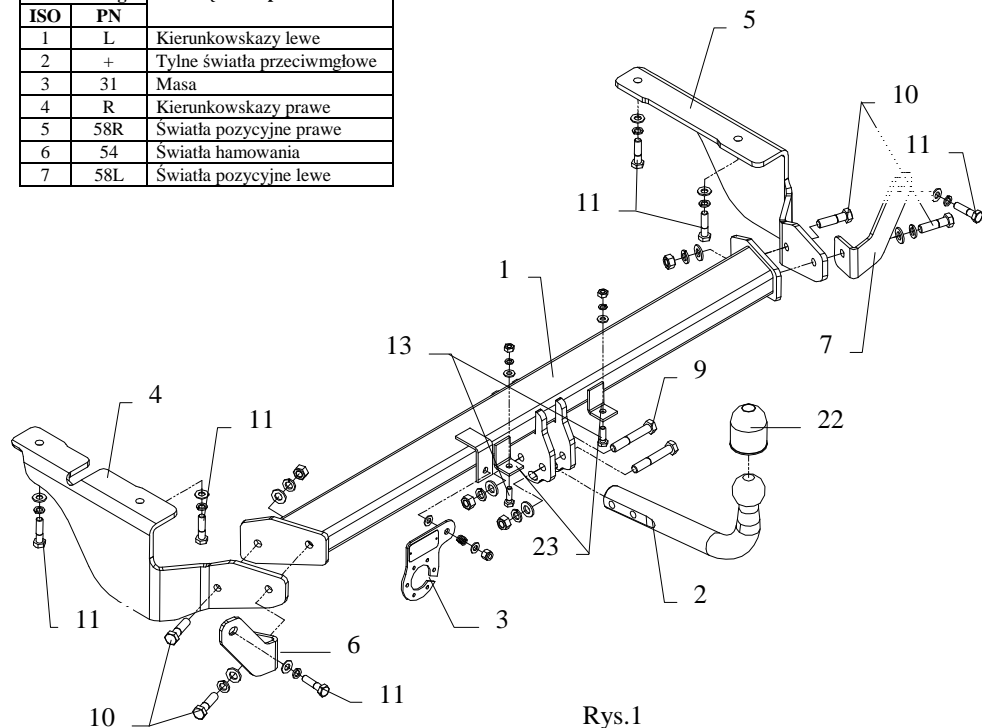

Rys.1

Zaczep kulowy przeznaczony jest do zamontowania w samochodzie **CITROEN C5 I KOMBI**, nr katalogowy **P30** produkowanego od 10.2004r. do 03.2008r. i służy do ciągnięcia przyczep o masie całkowitej **1600kg** i nacisku na kulę max **85kg**.

OD PRODUCENTA

Dziękujemy za wybór produkowanego przez naszą firmę zaczepu kulowego. Jego niezawodność została potwierdzona licznymi testami oraz opiniami zadowolonych klientów. Jednakże niezawodność zaczepów kulowych jest zależna również od prawidłowego montażu oraz prawidłowej eksploatacji. Z tego powodu prosimy Państwa o staranne przeczytanie niniejszej instrukcji montażu oraz przestrzeganie zawartych wskazówek.

Zaczep należy zamontować w miejscach do tego celu przeznaczonych przez producenta samochodu.

Kolejność czynności przy montażu

1. Od spodu zderzaka odkręcić plastikowy spojler (nie będzie ponownie montowany).
2. Do fabrycznie przygotowanych miejsc przykręcić luźno wsporniki (poz. 4 i 5) śrubami M10x40mm (poz. 11).
3. Wsunąć belkę główną zaczepu (poz. 1) pomiędzy uprzednio przykręcone wsporniki i skrócić śrubami M12x45mm (poz. 10) wraz z elementami (poz. 6 i 7).
4. Przykręcić część kulistą zaczepu (poz. 2) śrubami M12x75mm (poz. 9) z wyposażenia oraz blachę pod gniazdo (poz. 3) śrubą M8x30mm.
5. Do uchwytów (poz. 23) przykręcić zderzak śrubami M8x25mm (poz. 13)
6. Dokręcić wszystkie śruby z momentem, jak pokazano w tabeli.
7. Podłączyć przewody z gniazdka 7 – bieg. do instalacji elektrycznej zgodnie z instrukcją fabryczną samochodu (zaleca się wykonanie w ASO).
8. Uzupełnić ewentualne ubytki powłoki malarskiej zaczepu powstałe w trakcie montażu.

Zalecany moment skręcający dla śrub i nakrętek 8,8:

M6 - 11 Nm	M8 - 25 Nm	M10 - 50 Nm
M12 - 87 Nm	M14 - 138 Nm	M16 - 210 Nm











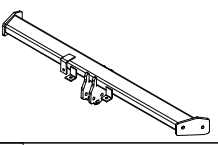
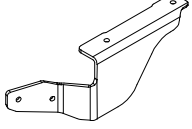

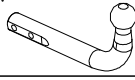





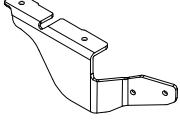

UWAGA

Po zamontowaniu zaczepu kulowego należy uzyskać wpis w dowodzie rejestracyjnym pojazdu na „stacji kontroli pojazdów” właściwej dla miejsca zamieszkania. Samochód powinien być wyposażony w :

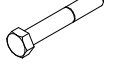
- kierunkowskazy boczne
- lusterka boczne o rozstawie, co najmniej szerokości przyczepy.

Sprawdzać śruby mocujące zaczepu kulowego po około **1000km** przebiegu eksploatacji. Kula zaczepu musi być utrzymana w czystości i konserwowana smarem stałym

Wyposażenie zaczepu:

Poz. 1 Ilość szt.: 1 Nazwa: Belka główna 	Poz. 5 Ilość szt.: 1 Nazwa: Wspornik prawy 	Poz. 10 Ilość szt.: 4 Nazwa: Śruba 8,8 B Wymiar: M12x45mm 	Poz. 16 Ilość szt.: 6 Nazwa: Podkładka zwykła Wymiar: Ø 13 mm 
Poz. 2 Ilość szt.: 1 Nazwa: Część kulista 	Poz. 6 Ilość szt.: 1 Nazwa: Wsp. boczny prawy 	Poz. 11 Ilość szt.: 6 Nazwa: Śruba 8,8 B Wymiar: M10x40mm 	Poz. 17 Ilość szt.: 6 Nazwa: Podkładka zwykła Wymiar: Ø 10,5 mm 
Poz. 3 Ilość szt.: 1 Nazwa: Płyta gniazda 	Poz. 7 Ilość szt.: 1 Nazwa: Wsp. boczny lewy 	Poz. 12 Ilość szt.: 1 Nazwa: Śruba 8,8 B Wymiar: M8x30mm 	Poz. 18 Ilość szt.: 4 Nazwa: Podkładka zwykła Wymiar: Ø 8,5 mm 
Poz. 4 Ilość szt.: 1 Nazwa: Wspornik lewy 	Poz. 8 Ilość szt.: 1 Nazwa: Sprężynka 	Poz. 13 Ilość szt.: 2 Nazwa: Śruba 8,8 B Wymiar: M8x25mm 	Poz. 19 Ilość szt.: 6 Nazwa: Podkładka sprężynowa Wymiar: Ø 12,2 mm 
	Poz. 9 Ilość szt.: 2 Nazwa: Śruba 8,8 B Wymiar: M12x75mm 	Poz. 14 Ilość szt.: 4 Nazwa: Nakrętka 8 B Wymiar: M12 	Poz. 20 Ilość szt.: 6 Nazwa: Podkładka sprężynowa Wymiar: Ø 10,2 mm 
	Poz. 15 Ilość szt.: 3 Nazwa: Nakrętka 8 B Wymiar: M8 	Poz. 21 Ilość szt.: 2 Nazwa: Podkładka sprężynowa Wymiar: Ø 8,2 mm 	
		Poz. 22 Ilość szt.: 1 Nazwa: Osłona kuli 	

KARTA GWARANCYJNA

Producent udziela gwarancji niniejszą kartą gwarancyjną na okres 24 miesięcy licząc od dnia zakupu zaczepu kulowego do samochodu:

CITROEN C5 I KOMBI produkowanego od 10.2004r. do 03.2008r.

Data produkcji Data zakupu.....

Zakres gwarancji obejmuje wyłącznie wady jakościowe wynikające z winy producenta.

Gwarancja nie obejmuje natomiast uszkodzeń zawinionych przez nabywcę, wynikających z niewłaściwego montażu, użytkowania lub konserwacji, uszkodzeń mechanicznych, normalnego zużycia podczas eksploatacji itp.

Gwarancja udzielona na zakupiony towar nie wyłącza, nie ogranicza ani nie zawiesza uprawnień kupującego wynikających z niezgodności towaru z umową.

Reklamacje należy zgłaszać w punkcie sprzedaży, składając jednocześnie kartę gwarancyjną. Usunięcie "wady" następuje po stwierdzeniu przez punkt sprzedaży wspólnie z producentem słuszności złożonej reklamacji.

Reklamacja powinna być załatwiona w ciągu czternastu dni od dnia uznania reklamacji. Karta gwarancyjna jest nieważna jeżeli nie jest wypełniona i podpisana.

Data zgłoszenia reklamacji:



PPUH AUTO-HAK Sp.J.

Produkcja Zaczepów Kulowych
Henryk & Zbigniew Nejman
76-200 SŁUPSK ul. Słoneczna 16K
tel/fax (059) 8-414-414; 8-414-413
E-mail: office@autohak.com.pl
www.autohak.com.pl

Zaczep kulowy bez wyposażenia elektrycznego

Klasa: **A50-X** Nr kat. **P30**

Przeznaczony do zamontowania w samochodzie:

Producent: **CITROEN**

Model: **C5 I**

Typ: **KOMBI**

produkowanego od 10.2004r. do 03.2008r.

Dane techniczne:

Wartość siły **D** : **8,99 kN**

maksymalna masa przyczepy: **1600 kg**

maksymalny nacisk na kulę: **85 kg**

Numer homologacji zgodnie z dyrektywą 94/20/WE: e20*94/20*0805*00

INFORMACJA WSTĘPNA

Zaczep kulowy jest skonstruowany zgodnie z zasadami bezpieczeństwa ruchu drogowego. Zaczep kulowy jest elementem wpływającym na bezpieczeństwo jazdy i może zostać zainstalowany wyłącznie przez personel wyspecjalizowany. Niedopuszczalne jest dokonywanie jakichkolwiek zmian w konstrukcji zaczepu. Powoduje to wygaśnięcie dopuszczenia do stosowania. W przypadku obecności masy izolacyjnej lub osłony podwozia w miejscu przylegania zaczepu, należy ją usunąć. Nieosłonięte miejsca karoserii oraz wywiercone otwory należy pomalować farbą antykorozyjną.

Informacjami wiążącymi odnośnie wartości obciążeń są dane podawane przez producenta samochodu, względnie wartości maksymalnej masy przyczepy oraz maksymalnego nacisku na kulę, przy czym wartości parametrów zaczepu kulowego nie mogą być przekroczone.

Wzór do obliczania wartości siły D:

$$\frac{\text{Maks. masa przyczepy [kg]} \times \text{Masa całkowita samochodu [kg]}}{\text{Maks. masa przyczepy [kg]} + \text{Masa całkowita samochodu [kg]}} \times \frac{9,81}{1000} = D \text{ [kN]}$$