

## INSTRUKCJA

### Montaż i eksploatacji haka holowniczego

Oznaczenie zacisku wg		Łączenie przewodów
ISO	PN	
1	L	Kierunkowskazy lewe
2	+	Tylne światła przeciwmgłowe
3	31	Masa
4	R	Kierunkowskazy prawe
5	58R	Światła pozycyjne prawe
6	54	Światła hamowania
7	58L	Światła pozycyjne lewe

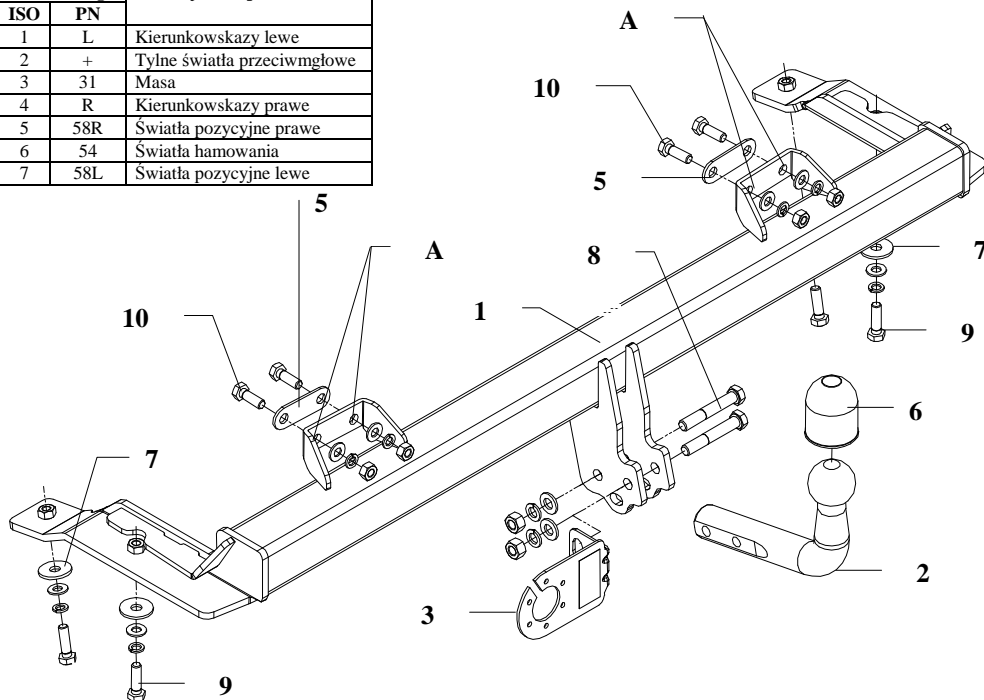

Hak holowniczy przeznaczony jest do zamontowania w samochodzie **SEAT TOLEDO I 5drz.**, produkowanego od 1991r. do 10.1995r., nr katalogowy **SC04** i służy do ciągnięcia przyczep o masie całkowitej **1430 kg** i nacisku na kulę max **80 kg**.

### OD PRODUCENTA

Dziękujemy za wybór produkowanego przez naszą firmę haka holowniczego. Jego niezawodność została potwierdzona licznymi testami oraz opiniami zadowolonych klientów. Jednakże niezawodność haków holowniczych jest zależna również od prawidłowego montażu oraz prawidłowej eksploatacji. Z tego powodu prosimy Państwa o staranne przeczytanie niniejszej instrukcji montażu oraz przestrzeganie właściwych wskazówek.

*Hak należy zamontować w miejscach do tego celu przeznaczonych przez producenta samochodu.*

### Kolejność czynności przy montażu

1. Odkręcić zderzak.
2. Odkręcić od zderzaka uchwyty (nie będą już montowane).
3. W miejsce odkręconych uchwytów przykręcić uchwyty z wyposażenia haka (patrz tabela poz. 4).
4. W dolnej części zderzaka w miejscu fabrycznie zaznaczonym wyciąć fragment o wymiarach 90x130mm.
5. Wsunąć hak w podłużnice, a następnie przez fabryczne otwory od spodu samochodu przykręcić śrubami M10x35mm (poz. 9), wykorzystać podkładki płaskie  $\varnothing 35 \times 12 \times 4$ mm (poz. 7).
6. Przez otwory haka (poz. A) wywiercić wiertłem  $\varnothing 10,5$ mm, a następnie skrócić śrubami M10x30mm (poz. 10), wykorzystać podkładki płaskie z dwoma otworami (poz. 5).
7. Zamontować zderzak.
8. Dokręcić wszystkie śruby z momentem, jak pokazano w tabeli.
9. Przykręcić część kulistą haka (poz. 2) wraz z blachą pod gniazdo (poz. 3) śrubami M12x75mm z wyposażenia (poz. 8).
10. Podłączyć przewody z gniazdka 7 – bieg. do instalacji elektrycznej zgodnie z instrukcją fabryczną samochodu (zaleca się wykonanie w ASO).
11. Uzupełnić ewentualne ubytki powłoki malarskiej haka powstałe w trakcie montażu.

Zalecany moment skręcający dla śrub i nakrętek 8,8:

**M 8** 25 Nm

**M 10** 55 Nm

**M 12** 85 Nm

**M 14** 135 Nm

### UWAGA

Po zamontowaniu haka holowniczego należy uzyskać wpis w dowodzie rejestracyjnym pojazdu na „stacji kontroli pojazdów” właściwej dla miejsca zamieszkania.

Samochód powinien być wyposażony w :

-kierunkowskazy boczne

-lusterka boczne o rozstawie co najmniej szerokości przyczepy

Sprawdzać śruby mocujące hak holowniczy po około 1 000 km przebiegu eksploatacji.

Kula haka musi być utrzymana w czystości i konserwowana smarem stałym.

## Wyposażenie haka:

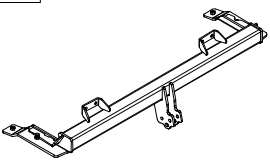
Poz. 1 Nazwa: Belka haka Ilość szt.: 1	Poz. 6 Nazwa: Osłona kuli Ilość szt.: 1	Poz. 12 Nazwa: Nakrętka 8 B Ilość szt.: 4 Wymiar: M10
	Poz. 7 Nazwa: Podkładka Ilość szt.: 4 Wymiar: Ø35xØ12x4 mm	Poz. 13 Nazwa: Podkładka zwykła Ilość szt.: 2 Wymiar: Ø13 mm
Poz. 2 Nazwa: Część kulista Ilość szt.: 1	Poz. 8 Nazwa: Śruba 8,8 B Ilość szt.: 2 Wymiar: M12x75mm	Poz. 14 Nazwa: Podkładka zwykła Ilość szt.: 8 Wymiar: Ø10,5 mm
Poz. 3 Nazwa: Płyta gniazda Ilość szt.: 1	Poz. 9 Nazwa: Śruba 8,8 B Ilość szt.: 4 Wymiar: M10x35 mm	Poz. 15 Nazwa: Podkładka sprężyn. Ilość szt.: 2 Wymiar: Ø12,2 mm
Poz. 4 Nazwa: Uchwyt Ilość szt.: 2	Poz. 10 Nazwa: Śruba 8,8 B Ilość szt.: 4 Wymiar: M10x30 mm	Poz. 16 Nazwa: Podkładka sprężyn. Ilość szt.: 8 Wymiar: Ø10,2 mm
Poz. 5 Nazwa: Nakładki płaskie Ilość szt.: 2	Poz. 11 Nazwa: Nakrętka 8 B Ilość szt.: 2 Wymiar: M12	

### KARTA GWARANCYJNA

Producent udziela gwarancji niniejszą kartą gwarancyjną na okres 24 miesięcy licząc od dnia zakupu haka holowniczego do samochodu:

### SEAT TOLEDO I

**5 drz.**

produkowanego od 1991r. do 10.1995r.

Data produkcji ..... Data zakupu.....

Zakres gwarancji obejmuje wyłącznie wady jakościowe wynikające z winy producenta.

Gwarancja nie obejmuje natomiast uszkodzeń zawnionych przez nabywcę, wynikających z niewłaściwego montażu, użytkowania lub konserwacji, uszkodzeń mechanicznych, normalnego zużycia podczas eksploatacji itp.

Gwarancja udzielona na zakupiony towar nie wyłącza, nie ogranicza ani nie zawiesza uprawnień kupującego wynikających z niezgodności towaru z umową.

Reklamacje należy zgłaszać w punkcie sprzedaży, składając jednocześnie kartę gwarancyjną. Usunięcie "wady" następuje po stwierdzeniu przez punkt sprzedaży wspólnie z producentem słuszności złożonej reklamacji.

Reklamacja powinna być załatwiona w ciągu 14 dni od dnia uznania reklamacji. Karta gwarancyjna jest nieważna jeżeli nie jest wypełniona i podpisana.

Data zgłoszenia reklamacji: .....



## PPUH AUTO-HAK S.J.

Produkcja Haków Holowniczych  
Henryk & Zbigniew Nejman  
76-200 SŁUPSK ul. Słoneczna 16K  
tel/fax (059) 8-414-414; 8-414-413  
E-mail: office@autohak.com.pl  
www. autohak.com.pl

## Hak holowniczy bez wyposażenia elektrycznego

Klasa: **A50-X** Nr kat. **SC04**

Przeznaczony do zamontowania w samochodzie:

Producent: **SEAT**

Model: **TOLEDO I**

Typ: **5 drz.**

produkowanego od 1991r. do 10.1995r.

Dane techniczne:

wartość siły **D: 7,39 kN**

maksymalna masa przyczepy: **1430 kg**

maksymalny nacisk na kulę: **80kg**

**Numer homologacji zgodnie z wytycznymi regulaminu EKG/ONZ 55.01: E20-55R-01 1341**

### INFORMACJA WSTĘPNA

Hak holowniczy jest skonstruowany zgodnie z zasadami bezpieczeństwa ruchu drogowego. Hak holowniczy jest elementem wpływającym na bezpieczeństwo jazdy i może zostać zainstalowany wyłącznie przez personel wyspecjalizowany. Niedopuszczalne jest dokonywanie jakichkolwiek zmian w konstrukcji haka. Powoduje to wygaśnięcie dopuszczenia do stosowania. W przypadku obecności masy izolacyjnej lub osłony podwozia w miejscu przylegania haka, należy ją usunąć. Nieosłonięte miejsca karoserii oraz wywiercone otwory należy pomalować farbą antykorozyjną.

Informacjami wiążącymi odnośnie wartości obciążeń są dane podawane przez producenta samochodu, względnie wartości maksymalnej masy przyczepy oraz maksymalnego nacisku na kulę, przy czym wartości parametrów haka holowniczego nie mogą być przekroczone.

Wzór do obliczania wartości siły D:

$$\frac{\text{Maks. masa przyczepy [kg]} \times \text{Maks. masa samochodu [kg]}}{\text{Maks. masa przyczepy [kg]} + \text{Maks. masa samochodu [kg]}} \times \frac{9,81}{1000} = D \text{ [kN]}$$