

## INSTRUKCJA

### Montażu i eksploatacji haka holowniczego

Oznaczenie zacisku wg		Łączenie przewodów
ISO	PN	
1	L	Kierunkowskazy lewe
2	+	Tylne światła przeciwmgłowe
3	31	Masa
4	R	Kierunkowskazy prawe
5	58R	Światła pozycyjne prawe
6	54	Światła hamowania
7	58L	Światła pozycyjne lewe

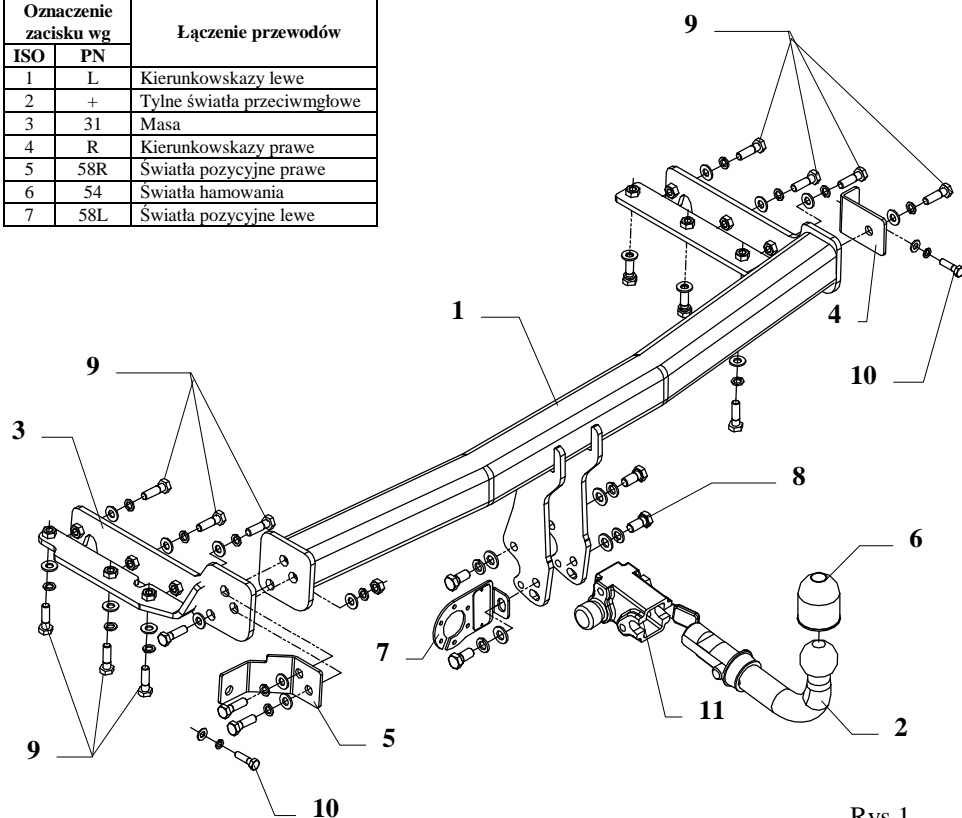

Rys.1

Hak holowniczy przeznaczony jest do zamontowania w samochodzie: **NISSAN X-TRAIL**, produkowanym od 09.2001r. do 05.2007r., nr katalogowy **V59A** i służy do ciągnięcia przyczep o masie całkowitej **2300 kg** i nacisku na kulę max **100 kg**.

### OD PRODUCENTA

Dziękujemy za wybór produkowanego przez naszą firmę haka holowniczego. Jego niezawodność została potwierdzona licznymi testami oraz opiniami zadowolonych klientów. Jednakże niezawodność haków holowniczych jest zależna również od prawidłowego montażu oraz prawidłowej eksploatacji. Z tego powodu prosimy Państwa o staranne przeczytanie niniejszej instrukcji montażu oraz przestrzeganie zawartych wskazówek.

*Hak należy zamontować w miejscach do tego celu przeznaczonych przez producenta samochodu.*

### Kolejność czynności przy montażu

1. Zdemontować zderzak.
2. Z tylnego płyta odkręcić zaślepki podłużnic oraz wypełnienie termiczne (nie będzie ponownie montowane)
3. W lewą podłużnicę wsunąć element haka (poz. 3) i przykręcić do samochodu śrubami M10x35mm - poz. 9 (luźno).
4. W prawą podłużnicę wsunąć belkę haka (poz. 1) i przykręcić do samochodu śrubami M10x35mm (poz. 9), następnie przykręcić elementy (poz. 4 i 5) do haka (M10x35mm – poz. 9) i do samochodu (M8x30mm – poz. 10)
5. Dokręcić wszystkie śruby z momentem jak pokazano w tabeli.
6. Zamontować zderzak po wycięciu jego fragmentów zgodnie z rys. 2.
7. Przykręcić korpus automatu (poz. 11) śrubami M12x25mm (poz. 8) wraz z blachą pod gniazdo (poz. 7). Zamocować kulę zgodnie z instrukcją dołączaną do haka z końcówką szybkodemontowalną.
8. Podłączyć przewody gniazdka 7 – bieg. do instalacji elektrycznej zgodnie z instrukcją fabryczną samochodu (zaleca się wykonanie w ASO).
9. Uzupelnąć ewentualne ubytki powłoki malarskiej haka powstałe w trakcie montażu.

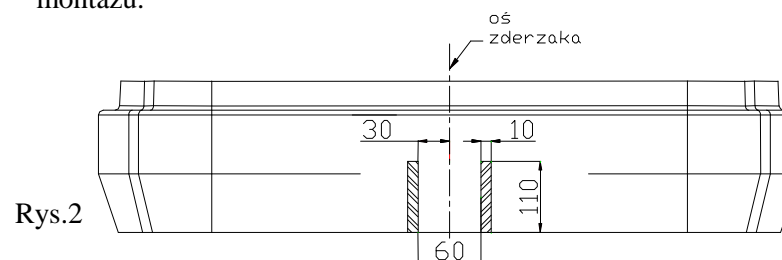

Rys.2

Zalecany moment skręcający dla śrub i nakrętek 8,8:

<b>M 8 - 25 Nm</b>	<b>M 10 - 55 Nm</b>
<b>M 12 - 85 Nm</b>	<b>M 14 - 135 Nm</b>

### UWAGA

Po zamontowaniu haka holowniczego należy uzyskać wpis w dowodzie rejestracyjnym pojazdu na „stacji kontroli pojazdów” właściwej dla miejsca zamieszkania.

Samochód powinien być wyposażony w :











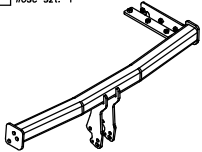





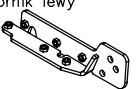

-kierunkowskazy boczne

-lusterka boczne o rozstawie co najmniej szerokości przyczepy

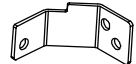
Sprawdzać śruby mocujące hak holowniczy po około 1 000 km przebiegu eksploatacji.

Kula haka musi być utrzymana w czystości i konserwowana smarem stałym.

## Wyposażenie haka:

Poz. 1 Ilość szt.: 1 Nazwa: Belka główna	Poz. 6 Ilość szt.: 1 Nazwa: Osłona kuli	Poz. 13 Ilość szt.: 4 Wymiar: Ø 13 mm Nazwa: Podkładka zwykła
		
Poz. 2 Ilość szt.: 1 Nazwa: Część kulista	Poz. 7 Ilość szt.: 1 Nazwa: Płyta gniazda	Poz. 14 Ilość szt.: 17 Wymiar: Ø 10,5 mm Nazwa: Podkładka zwykła
		
Poz. 3 Ilość szt.: 1 Nazwa: Wspornik lewy	Poz. 8 Ilość szt.: 4 Wymiar: M12x25mm Nazwa: Śruba 8,8 B	Poz. 15 Ilość szt.: 2 Wymiar: Ø 8,5 mm Nazwa: Podkładka zwykła
		
Poz. 4 Ilość szt.: 1 Nazwa: Uchwyt prawy	Poz. 9 Ilość szt.: 16 Wymiar: M10x35mm Nazwa: Śruba 8,8 B	Poz. 16 Ilość szt.: 4 Wymiar: Ø 12,2 mm Nazwa: Podkładka sprężynowa
		
Poz. 5 Ilość szt.: 1 Nazwa: Uchwyt lewy	Poz. 10 Ilość szt.: 2 Wymiar: M8x30mm Nazwa: Śruba 8,8 B	Poz. 17 Ilość szt.: 16 Wymiar: Ø 10,2 mm Nazwa: Podkładka sprężynowa
		
	Poz. 11 Ilość szt.: 1 Nazwa: Korpus automatu	Poz. 18 Ilość szt.: 2 Wymiar: Ø 8,2 mm Nazwa: Podkładka sprężynowa
		
	Poz. 12 Ilość szt.: 1 Wymiar: M10 Nazwa: Nakrętka 8 B	Poz. 19 Ilość szt.: 1 Nazwa: Zaślepka korpusu
		

## KARTA GWARANCYJNA

Producent udziela gwarancji niniejszą kartą gwarancyjną na okres 24 miesięcy licząc od dnia zakupu haka holowniczego do samochodu:

## NISSAN X-TRAIL

produkowanego od 09.2001r. do 05.2007r.

Data produkcji ..... Data zakupu.....

Zakres gwarancji obejmuje wyłącznie wady jakościowe wynikające z winy producenta.

Gwarancja nie obejmuje natomiast uszkodzeń zawinionych przez nabywcę, wynikających z niewłaściwego montażu, użytkowania lub konserwacji, uszkodzeń mechanicznych, normalnego zużycia podczas eksploatacji itp.

Gwarancja udzielona na zakupiony towar nie wyłącza, nie ogranicza ani nie zawiesza uprawnień kupującego wynikających z niezgodności towaru z umową.

Reklamacje należy zgłaszać w punkcie sprzedaży, składając jednocześnie kartę gwarancyjną. Usunięcie "wady" następuje po stwierdzeniu przez punkt sprzedaży wspólnie z producentem słuszności złożonej reklamacji.

Reklamacja powinna być załatwiona w ciągu 14 dni od dnia uznania reklamacji. Karta gwarancyjna jest nieważna jeżeli nie jest wypełniona i podpisana.

Data zgłoszenia reklamacji: .....



## PPUH AUTO-HAK S.J.

Produkcja Haków Holowniczych  
Henryk & Zbigniew Nejman  
76-200 SŁUPSK ul. Słoneczna 16K  
tel/fax (059) 8-414-414; 8-414-413  
E-mail: office@autohak.com.pl  
www. autohak.com.pl

## Hak holowniczy bez wyposażenia elektrycznego

Klasa: **A50-X** Nr kat. **V59A**

Przeznaczony do zamontowania w samochodzie:

Producent: **NISSAN**

Model: **X-TRAIL**

produkowanego od 09.2001r. do 05.2007r.

Dane techniczne:

Wartość siły **D** : **11,2 kN**

maksymalna masa przyczepy: **2300 kg**

maksymalny nacisk na kulę: **100 kg**

**Numer homologacji zgodnie z Dyrektywą 94/20/WE:**  
**e20\*94/20\*0198\*00**

## INFORMACJA WSTĘPNA

Hak holowniczy jest skonstruowany zgodnie z zasadami bezpieczeństwa ruchu drogowego. Hak holowniczy jest elementem wpływającym na bezpieczeństwo jazdy i może zostać zainstalowany wyłącznie przez personel wyspecjalizowany. Niedopuszczalne jest dokonywanie jakichkolwiek zmian w konstrukcji haka. Powoduje to wygaśnięcie dopuszczenia do stosowania. W przypadku obecności masy izolacyjnej lub osłony podwozia w miejscu przylegania haka, należy ją usunąć. Nieosłonięte miejsca karoserii oraz wywiercone otwory należy pomalować farbą antykorozyjną.

Informacjami wiążącymi odnośnie wartości obciążeń są dane podawane przez producenta samochodu, względnie wartości maksymalnej masy przyczepy oraz maksymalnego nacisku na kulę, przy czym wartości parametrów haka holowniczego nie mogą być przekroczone.

*Wzór do obliczania wartości siły D:*

$$\frac{\text{Maks. masa przyczepy [kg]} \times \text{Maks. masa samochodu [kg]}}{\text{Maks. masa przyczepy [kg]} + \text{Maks. masa samochodu [kg]}} \times \frac{9,81}{1000} = D \text{ [kN]}$$