

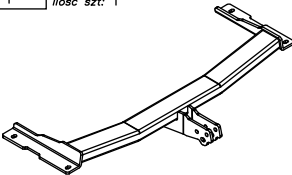







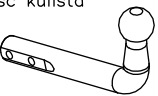

## Wyposażenie zaczepu:

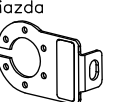
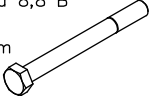
Poz. 1 Nazwa: Belka główna Ilość szt.: 1 	Poz. 5 Nazwa: Tulejka dystansowa Ilość szt.: 4 Wymiar: $\varnothing 17,2 \times \varnothing 2,35 \text{mm}$ L=60mm 	Poz. 10 Nazwa: Podkładka zwykła Ilość szt.: 2 Wymiar: $\varnothing 13 \text{ mm}$ 
Poz. 2 Nazwa: Część kulista Ilość szt.: 1 	Poz. 6 Nazwa: Śruba 8,8 B Ilość szt.: 2 Wymiar: M12x75mm 	Poz. 11 Nazwa: Podkładka zwykła Ilość szt.: 4 Wymiar: $\varnothing 10,5 \text{ mm}$ 
Poz. 3 Nazwa: Płyta gniazda Ilość szt.: 1 	Poz. 7 Nazwa: Śruba 8,8 B Ilość szt.: 4 Wymiar: M10x100mm 	Poz. 12 Nazwa: Podkładka sprężysta Ilość szt.: 2 Wymiar: $\varnothing 12,2 \text{ mm}$ 
Poz. 4 Nazwa: Nakładka wspornika Ilość szt.: 2 Wymiar: 300x32x15mm 	Poz. 8 Nazwa: Nakrętka 8 B Ilość szt.: 2 Wymiar: M12 	Poz. 13 Nazwa: Podkładka sprężysta Ilość szt.: 4 Wymiar: $\varnothing 10,2 \text{ mm}$ 
	Poz. 9 Nazwa: Nakrętka 8 B Ilość szt.: 4 Wymiar: M10 	Poz. 14 Nazwa: Osłona kuli Ilość szt.: 1 

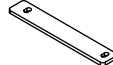
## KARTA GWARANCYJNA

Producent udziela gwarancji niniejszą kartą gwarancyjną na okres 24 miesięcy licząc od dnia zakupu zaczepu kulowego do samochodu:

## DAEWOO ESPERO

4 drz.

produkowanego od 1995r. do 1997r.

Data produkcji ..... Data zakupu.....

Zakres gwarancji obejmuje wyłącznie wady jakościowe wynikające z winy producenta.

Gwarancja nie obejmuje natomiast uszkodzeń zawinionych przez nabywcę, wynikających z niewłaściwego montażu, użytkowania lub konserwacji, uszkodzeń mechanicznych, normalnego zużycia podczas eksploatacji itp.

Gwarancja udzielona na zakupiony towar nie wyłącza, nie ogranicza ani nie zawiesza uprawnień kupującego wynikających z niezgodności towaru z umową.

Reklamacje należy zgłaszać w punkcie sprzedaży, składając jednocześnie kartę gwarancyjną. Usunięcie "wady" następuje po stwierdzeniu przez punkt sprzedaży wspólnie z producentem słuszności złożonej reklamacji.

Reklamacja powinna być załatwiona w ciągu 14 dni od dnia uznania reklamacji. Karta gwarancyjna jest nieważna jeżeli nie jest wypełniona i podpisana.

Data zgłoszenia reklamacji: .....



## PPUH AUTO-HAK S.J.

Produkcja Zaczepów Kulowych  
Henryk & Zbigniew Nejman  
76-200 SŁUPSK ul. Słoneczna 16K  
tel/fax (059) 8-414-414; 8-414-413  
E-mail: office@autohak.com.pl  
www. autohak.com.pl

## Zaczep kulowy bez wyposażenia elektrycznego

Klasa: **A50-X** Nr kat. **X04**

Przeznaczony do zamontowania w samochodzie:

Producent: **DAEWOO**

Model: **ESPERO**

Typ: **4drz.**

produkowanego od 1995r. do 1997r.

Numer homologacji zgodnie z Dyrektywą 94/20/WE: **e20\*94/20\*0541\*00**

Dane techniczne:

Wartość siły **D** : **6,82 kN**

maksymalna masa przyczepy: **1200 kg**

maksymalny nacisk na kulę: **70 kg**

## INFORMACJA WSTĘPNA

Zaczep kulowy jest skonstruowany zgodnie z zasadami bezpieczeństwa ruchu drogowego. Zaczep kulowy jest elementem wpływającym na bezpieczeństwo jazdy i może zostać zainstalowany wyłącznie przez personel wyspecjalizowany. Niedopuszczalne jest dokonywanie jakichkolwiek zmian w konstrukcji zaczepu. Powoduje to wygaśnięcie dopuszczenia do stosowania. W przypadku obecności masy izolacyjnej lub osłony podwozia w miejscu przylegania zaczepu, należy ją usunąć. Nieosłonięte miejsca karoserii oraz wywiercone otwory należy pomalować farbą antykorozyjną.

Informacjami wiążącymi odnośnie wartości obciążeń są dane podawane przez producenta samochodu, względnie wartości maksymalnej masy przyczepy oraz maksymalnego nacisku na kulę, przy czym wartości parametrów zaczepu kulowego nie mogą być przekroczone.

Wzór do obliczania wartości siły *D*:

$$\frac{\text{Maks. masa przyczepy [kg]} \times \text{Maks. masa samochodu [kg]}}{\text{Maks. masa przyczepy [kg]} + \text{Maks. masa samochodu [kg]}} \times \frac{9,81}{1000} = D \text{ [kN]}$$

Oznaczenie zacisku wg		Łączenie przewodów
ISO	PN	
1	L	Kierunkowskazy lewe
2	+	Tyłne światła przeciwmgłowe
3	31	Masa
4	R	Kierunkowskazy prawe
5	58R	Światła pozycyjne prawe
6	54	Światła hamowania
7	58L	Światła pozycyjne lewe

## INSTRUKCJA Montażu i eksploatacji zaczepu kulowego

## Kolejność czynności przy montażu

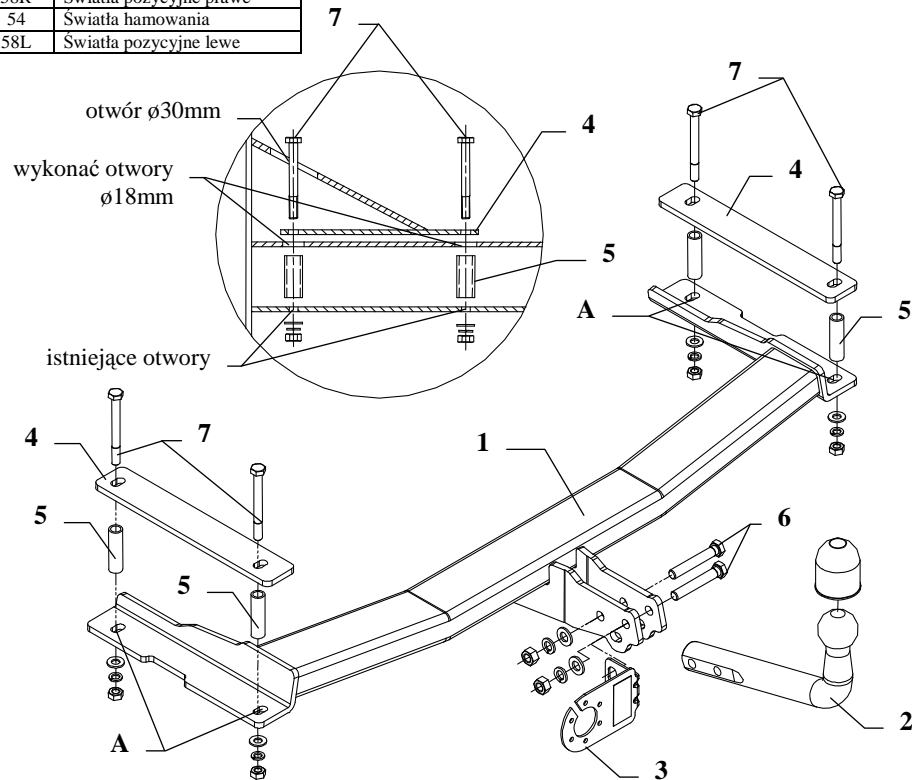

1. Wewnątrz bagażnika, na istniejące po lewej i prawej stronie uźebrowania, przyłożyć załączony szablon i odtrasować punkt, a następnie wykonać w uźebrowaniu z każdej strony po jednym otworze o średnicy  $\varnothing 30\text{mm}$ .
2. W miejscach fabrycznie napunktowanych górnej części podłużnic (od strony bagażnika) wykonać otwory wiertłem  $\varnothing 18\text{mm}$  (patrz rysunek).
3. Od wewnątrz bagażnika w wykonane otwory włożyć tulejki dystansowe (poz. 5), a następnie przyłożyć na nie, pod uźebrowanie, nakładki (poz. 4) z wyposażenia zaczepu.
4. Od spodu samochodu przyłożyć belkę główną zaczepu (poz. 1), a następnie poprzez otwory zaczepu (poz. A), włożone tulejki dystansowe oraz nakładki skrócić śrubami M10x100mm – poz. 7 (wykorzystać podkładki).
5. Do tak przygotowanego zaczepu przykręcić część kulistą (poz. 2) wraz z blachą pod gniazdo (poz. 3) śrubami M12x75mm (poz. 6) z wyposażenia.
6. Dokręcić wszystkie śruby z momentem jak pokazano w tabeli.
7. Podłączyć przewody gniazdka 7 - bieg. do instalacji elektrycznej zgodnie z instrukcją fabryczną samochodu (zaleca się wykonanie w ASO).
8. Uzupełnić ewentualne ubytki powłoki malarskiej zaczepu powstałe w trakcie montażu.

Zalecany moment skręcający dla śrub i nakrętek 8,8:

<b>M 8</b> - 25 Nm	<b>M 10</b> - 55 Nm
<b>M 12</b> - 85 Nm	<b>M 14</b> - 135 Nm

Zaczep kulowy przeznaczony jest do zamontowania w samochodzie: **DAEWOO ESPERO, 4 drz.**, produkowanym od 1995r. do 1997r., numer katalogowy **X04** i służy do ciągnięcia przyczep o masie całkowitej **1200 kg** i nacisku na kulę max **70 kg**.

### OD PRODUCENTA

Dziękujemy za wybór produkowanego przez naszą firmę zaczepu kulowego. Jego niezawodność została potwierdzona licznymi testami oraz opiniami zadowolonych klientów. Jednakże niezawodność haków holowniczych jest zależna również od prawidłowego montażu oraz prawidłowej eksploatacji. Z tego powodu prosimy Państwa o staranne przeczytanie niniejszej instrukcji montażu oraz przestrzeganie zawartych wskazówek.

*Zaczep należy zamontować w miejscach do tego celu przeznaczonych przez producenta samochodu.*

### UWAGA

Po zamontowaniu zaczepu kulowego należy uzyskać wpis w dowodzie rejestracyjnym pojazdu na „stacji kontroli pojazdów” właściwej dla miejsca zamieszkania.

Samochód powinien być wyposażony w :

-kierunkowskazy boczne

-lusterka boczne o rozstawie co najmniej szerokości przyczepy

Sprawdzać śruby mocujące zaczepu kulowego po około 1 000 km przebiegu eksploatacji.

Kula zaczepu musi być utrzymana w czystości i konserwowana smarem stałym.