

INSTRUKCJA

Montaż i eksploatacji zaczepu kulowego

Oznaczenie zacisku wg		Łączenie przewodów
ISO	PN	
1	L	Kierunkowskazy lewe
2	+	Tylne światła przeciwmgłowe
3	31	Masa
4	R	Kierunkowskazy prawe
5	58R	Światła pozycyjne prawe
6	54	Światła hamowania
7	58L	Światła pozycyjne lewe

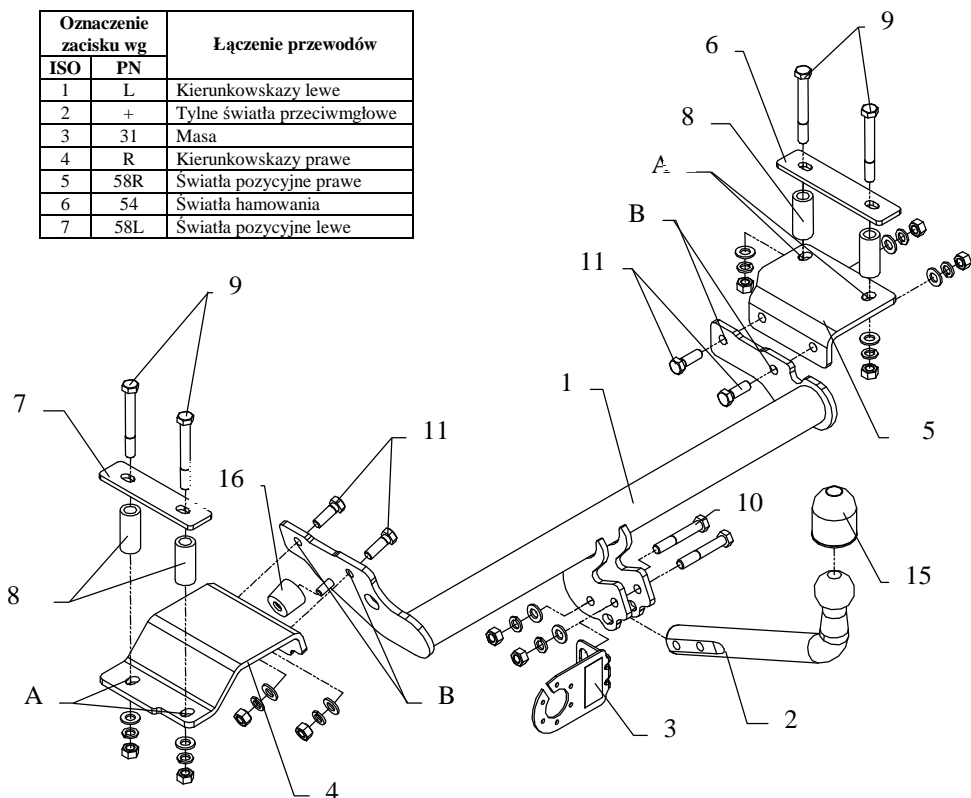

Zaczep kulowy przeznaczony jest do zamontowania w samochodzie **DAEWOO LANOS 3-5D** produkowanego od 1997r. do 2003r., numer katalogowy **X08** i służy do ciągnięcia przyczep o masie całkowitej **1100 kg** i nacisku na kulę max **50 kg**.

OD PRODUCENTA

Dziękujemy za wybór produkowanego przez naszą firmę zaczepu kulowego. Jego niezawodność została potwierdzona licznymi testami oraz opiniami zadowolonych klientów. Jednakże niezawodność zaczepów kulowych jest zależna również od prawidłowego montażu oraz prawidłowej eksploatacji. Z tego powodu prosimy Państwa o staranne przeczytanie niniejszej instrukcji montażu oraz przestrzeganie zawartych wskazówek.

Zaczep należy zamontować w miejscach do tego celu przeznaczonych przez producenta samochodu.

Kolejność czynności przy montażu

Uwaga: Do zamocowania zaczepu potrzebne będzie długie wiertło $\varnothing 12\text{mm}$ oraz wiertło wielostopniowe lub otwornica do wykonania otworu $\varnothing 30\text{mm}$.

- Zdemontować z bagażnika wykonaną z tworzywa sztucznego osłonę tylnego płata.
- Wewnątrz bagażnika na „uźebrowaniu” po lewej oraz po prawej stronie odpowiednio przyłożyć szablon „A” i odtrasować „duży” otwór – jak na rys.1, a następnie wykonać otwory i zabezpieczyć farbą antykorozyjną.
- Od spodu samochodu po prawej stronie z przewodnicy wysunąć pompę paliwa i wtedy odkręcić przewodnicę.
- Od spodu pojazdu w podłużnicach poprzez istniejące otwory (około 20 mm) przewiercić wiertłem $\varnothing 12\text{mm}$ do wnętrza bagażnika po dwa otwory (bardzo starannie).
- Od wewnątrz bagażnika wykonane otwory rozwiерcić wiertłem $\varnothing 25\text{mm}$ i zabezpieczyć farbą rys. 2.
- Wsunąć nakładki (poz. 6 i 7) tak, aby otwory nakładek pokryły się z uprzednio wykonanymi otworami.
- Od spodu samochodu przyłożyć część zaczepu (poz. 4 i 5) i poprzez tulejki dystansowe (pos. 8) i nakładki (poz. 6 i 7) skręcić śrubami M12x100mm (poz. 9)
- Do zamontowanych części zaczepu (poz. 4 i 5) przykręcić śrubami M12x35mm poprzez otwory (poz. B) belkę główną zaczepu (poz. 1).
- Przykręcić przewodnicę pompy paliwa poprzez otwór jak na rys. 3, wsunąć pompę paliwa i przykręcić ją do uchwyty w karoserii wykorzystując łącznik w kształcie litery Z (poz. 17) z wyposażenia zaczepu.
- Zamontować „osłonę tylnego płata” po uprzednim wycięciu otworu (wykonać bardzo starannie).
- Przykręcić część kulistą zaczepu (poz. 2) śrubami M12x75mm (poz. 10) z wyposażenia wraz z blachą pod gniazdo (poz. 3).
- Dokręcić wszystkie śruby z momentem, jak pokazano w tabeli.
- Podłączyć przewody z gniazdka 7 – bieg. do instalacji elektrycznej zgodnie z instrukcją fabryczną samochodu (zaleca się wykonanie w ASO).
- Uzupełnić ewentualne ubytki powłoki malarskiej zaczepu powstałe w trakcie montażu.

Zalecany moment skręcający dla śrub i nakrętek 8,8:

M6 - 11 Nm	M8 - 25 Nm	M10 - 50 Nm
M12 - 87 Nm	M14 - 138 Nm	M16 - 210 Nm











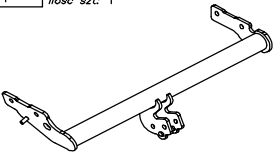
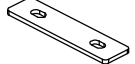

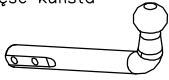
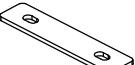
UWAGA

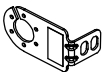
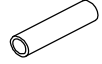
Po zamontowaniu zaczepu kulowego należy uzyskać wpis w dowodzie rejestracyjnym pojazdu na „stacji kontroli pojazdów” właściwej dla miejsca zamieszkania. Samochód powinien być wyposażony w :

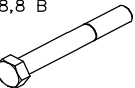
- kierunkowskazy boczne
- lusterka boczne o rozstawie, co najmniej szerokości przyczepy.

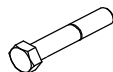
Sprawdzać śruby mocujące zaczepu kulowego po około 1000 km przebiegu eksploatacji. Kula zaczepu musi być utrzymana w czystości i konserwowana smarem stałym

Wyposażenie zaczepu:

Poz. 1	Nazwa: Belka główna Ilość szt.: 1	Poz. 6	Nazwa: Nakładka prawa Ilość szt.: 1	Poz. 12	Nazwa: Nakrętka 8 B Ilość szt.: 10 Wymiar: M12
					
Poz. 2	Nazwa: Część kulista Ilość szt.: 1	Poz. 7	Nazwa: Nakładka lewa Ilość szt.: 1	Poz. 13	Nazwa: Podkładka zwykła Ilość szt.: 10 Wymiar: Ø 13 mm
					
Poz. 3	Nazwa: Płyta gniazda Ilość szt.: 1	Poz. 8	Nazwa: Tulejka dystansowa Ilość szt.: 4 Wymiar: Ø25xØ13x57mm	Poz. 14	Nazwa: Podkładka sprężynowa Ilość szt.: 10 Wymiar: Ø 12,2 mm
					
Poz. 4	Nazwa: Wspornik lewy Ilość szt.: 1	Poz. 9	Nazwa: Śruba 8,8 B Ilość szt.: 4 Wymiar: M12x100mm	Poz. 15	Nazwa: Osłona kuli Ilość szt.: 1
					
Poz. 5	Nazwa: Wspornik prawy Ilość szt.: 1	Poz. 10	Nazwa: Śruba 8,8 B Ilość szt.: 2 Wymiar: M12x75mm	Poz. 16	Nazwa: Zderzak gum. Ilość szt.: 1
					
		Poz. 11	Nazwa: Śruba 8,8 B Ilość szt.: 4 Wymiar: M12x35mm	Poz. 17	Nazwa: Łącznik Ilość szt.: 1
					

KARTA GWARANCYJNA

Producent udziela gwarancji niniejszą kartą gwarancyjną na okres 24 miesięcy licząc od dnia zakupu zaczepu kulowego do samochodu:

DAEWOO LANOS 3-5D produkowanego od 1997 r. do 2003 r.

Data produkcji

Data zakupu.....

Zakres gwarancji obejmuje wyłącznie wady jakościowe wynikające z winy producenta.

Gwarancja nie obejmuje natomiast uszkodzeń zawinionych przez nabywcę, wynikających z niewłaściwego montażu, użytkowania lub konserwacji, uszkodzeń mechanicznych, normalnego zużycia podczas eksploatacji itp.

Gwarancja udzielona na zakupiony towar nie wyłącza, nie ogranicza ani nie zawiesza uprawnień kupującego wynikających z niezgodności towaru z umową.

Reklamacje należy zgłaszać w punkcie sprzedaży, składając jednocześnie kartę gwarancyjną. Usunięcie "wady" następuje po stwierdzeniu przez punkt sprzedaży wspólnie z producentem słuszności złożonej reklamacji.

Reklamacja powinna być załatwiona w ciągu czternastu dni od dnia uznania reklamacji. Karta gwarancyjna jest nieważna jeżeli nie jest wypełniona i podpisana.

Data zgłoszenia reklamacji:



PPUH AUTO-HAK S. J.

Produkcja Zaczepów kulowych
Henryk & Zbigniew Nejman
76-200 SŁUPSK ul. Słoneczna 16K
tel/fax (059) 8-414-414; 8-414-413
E-mail: office@autohak.com.pl
www.autohak.com.pl

Zaczep kulowy bez wyposażenia elektrycznego

Klasa: **A50-X** Nr kat. **X08**

Przeznaczony do zamontowania w samochodzie:

Producent: **DAEWOO**

Model: **LANOS**

Typ: **3-5D**

produkowanego od 1997 r. do 2003 r.

Dane techniczne:

Wartość siły **D** : **6,40 kN**

maksymalna masa przyczepy: **1100 kg**

maksymalny nacisk na kulę: **50 kg**

**Numer homologacji zgodnie z wytycznymi regulaminu
EKG/ONZ 55.01: E20-55R-01-0698**

INFORMACJA WSTĘPNA

Zaczep kulowy jest skonstruowany zgodnie z zasadami bezpieczeństwa ruchu drogowego. Zaczep kulowy jest elementem wpływającym na bezpieczeństwo jazdy i może zostać zainstalowany wyłącznie przez personel wyspecjalizowany. Niedopuszczalne jest dokonywanie jakichkolwiek zmian w konstrukcji zaczepu. Powoduje to wygaśnięcie dopuszczenia do stosowania. W przypadku obecności masy izolacyjnej lub osłony podwozia w miejscu przylegania zaczepu, należy ją usunąć. Nieosłonięte miejsca karoserii oraz wywiercone otwory należy pomalować farbą antykorozyjną.

Informacjami wiążącymi odnośnie wartości obciążeń są dane podawane przez producenta samochodu, względnie wartości maksymalnej masy przyczepy oraz maksymalnego nacisku na kulę, przy czym wartości parametrów zaczepu kulowego nie mogą być przekroczone.

Wzór do obliczania wartości siły *D*:

$$\frac{\text{Maks. masa przyczepy [kg]} \times \text{Masa całkowita samochodu [kg]}}{\text{Maks. masa przyczepy [kg]} + \text{Masa całkowita samochodu [kg]}} \times \frac{9,81}{1000} = D \text{ [kN]}$$